

АРХЕОЛОГИЯ

УДК 902.2

Разуваев Ю.Д.¹

**РАСКОПКИ КУЛЬТОВОЙ ПЛОЩАДКИ САРМАТСКОГО ВРЕМЕНИ
СЕВЕРНЕЕ ВОРОНЕЖА²**

Воронежский государственный педагогический университет (г. Воронеж)

Razuvaev Yu.D.

**EXCAVATIONS OF THE CULT SITE OF SARMATIC
TIME NORTH OF VORONEZH**

Voronezh State Pedagogical University (Voronezh)

Реферат: В 2020 г. было исследовано городище Староживотинное-3, расположенное на мысу высокого правого берега р. Воронеж в окрестностях одноименного села. Оно представляет собой квадратную площадку 15x15 м, ограниченную рвом и валом. Раскопаны часть площадки, ров и вал, а также прилегающая территория. Всего вскрыто 100 кв. м. Найдены относительно немногочисленные фрагменты лепной и круговой керамики I–середины III вв. н.э. Практически точной аналогией данному объекту является изучавшаяся ранее площадка, входящая в комплекс земляных насыпей на северной окраине г. Воронежа, известных как II Лысогорский могильник. Сооружения такого рода нередко встречаются в сарматских могильниках и интерпретируются как святилища.

Ключевые слова: Верхнее Подонье, ранний железный век, сарматский период, культовое сооружение.

Abstract: In 2020 the hillfort Starozhivotinnoye-3, located on the cape of the high right bank of the river Voronezh in the vicinity of the village of the same name, has been investigated. It is a square area of 15x15 m, bounded by a moat and a shaft. Excavated part of the site, moat and rampart, as well as the surrounding area. A total of 100 square meters. Relatively non-numerous fragments of stucco and circular ceramics of the I–middle III centuries were found. An almost exact analogy to this object is the previously studied site, which is part of a complex of earthen embankments on the northern outskirts of Voronezh, known as the II Lysogorsky burial ground. Structures of this kind are often found in Sarmatian burial grounds and are interpreted as sanctuaries.

Key words: Upper Don, Early Iron Age, Sarmatian period, place of worship.

¹ Разуваев Юрий Дмитриевич – Воронежский государственный педагогический университет (г. Воронеж).

² Работа подготовлена при финансовой поддержке РФФИ в рамках проекта 18-09-00230.

На северной окраине г. Воронежа расположен комплекс земляных сооружений, известный как «II Лысогорский могильник» и включающий площадку 15x15 м, ограниченную рвом и валом, группу небольших курганов без погребений и длинную валообразную насыпь. На протяжении нескольких лет там проводились раскопки, оказавшиеся, к сожалению, малорезультативными [10; 11]. Из находок большая часть связана с поселением скифской эпохи. Впро-

чем, была обнаружена и керамика сарматского времени. К тому же, прямоугольные и круглые площадки нередко сопровождают сарматские курганные и грунтовые могильники, представляя собой, по-видимому, остатки святилищ [1, с. 13–17; 2, с. 373; 4, с. 6, 32–34; 5, с.141–149; 6; 9; 13]. Исходя из этих обстоятельств, комплекс был атрибутирован как культовый и датирован началом н.э. По-существу же его интерпретация так и не прояснена.



Рис. 1. Ситуационный план.

В поисках новой информации о такого рода сооружениях в 2020 г. были предприняты раскопки еще одного объекта, аналогичного лысогогорской площадке. Это т.н. «Староживотинное городище 3», открытое разведкой 1986 г. Е.В. Якименко [14]. В свое время его исследовали шурфом размерами 2х4 м, в котором обнаружены восемь черепков раннего железного века, и обозначили как святилище скифского времени.

Памятник находится в 2 км юго-западнее восточной окраины с. Староживотинное Рамонского района Воронежской обл., на мысу правого коренного берега р. Воронеж, возвышающегося над поймой на 50 м (рис. 1). Как и площадка в урочище «Лысая гора», находящаяся километров на 15 ниже по течению реки, он удален от берегового края, располагается возле балки. Примечательно, что на соседнем мысу, в 0,5 км юго-восточнее, размещается Животинное городище, известное как славянское поселение [3], но имеющее напластования и сарматского времени [7, с. 77].

Городище Староживотинное-3 представляет собой квадратную площадку размерами 15х15 м, ориентированную по сторонам света и ограниченную рвом и валом (рис. 2; 3, 1). Ров шириной ок. 2 м и глуби-

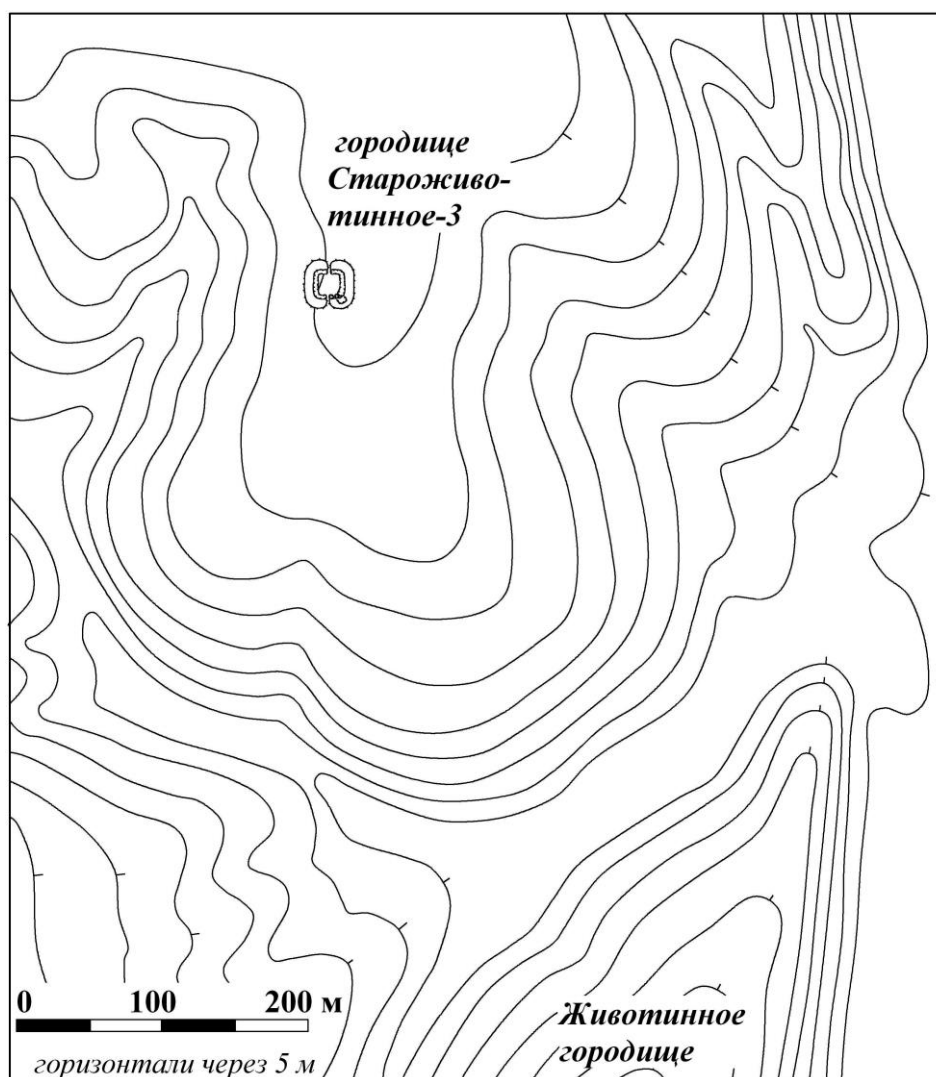
ной до 0,5 м прерывают на севере и юге две перемычки шириной ок. 2,5 м. С внешней стороны от него находится вал шириной 6 м и высотой ок. 0,3м. В юго-восточном углу площадки вал и ров отчасти разрушены поздним перекопом. Территория памятника, как и окружающая местность, поросла лиственным лесом.

Раскопом 1 площадью 68 кв. м исследована свободная от деревьев и кустарника западная часть площадки, а также разрезаны ров и вал. Еще два раскопа по 16 кв. м были заложены севернее городища с целью поиска культурных напластований и возможных сопутствующих сооружений. Таким образом, вскрытая в 2020 г. площадь составила 100 кв. м.

На самой площадке слой состоял из песчанистого суглинка и имел мощность 0,3–0,4 м (рис. 3,2). Сверху его составлял дерн толщиной около 0,05 м, ниже – гумусированный слой темно-серого цвета толщиной до 0,2 м, еще ниже – материковый слой серого цвета. Материк - глина коричневого цвета.

Вал и ров были разрезаны траншеей размером 1х10 м, являвшейся частью раскопа 1 (рис. 4). Насыпь вала достигала высоты 0,8 м от материка, состояла в основном из глины, выброшенной при сооружении рва. Под пластом глины, максималь-

ная мощность которого составляла 0,4 м, на протяжении 4 м просматривалась погребенная почва серого цвета, имевшая толщину 0,20–0,22 м. Ров, который имел глубину от

уровня материка около 0,8 м, заполняла глинистая почва серого цвета. Ближе ко дну имелась линза темно-серой почвы, включавшей отдельные угли.



Рис. 2. План памятника.

а – лес, б – вал и ров, в – западина, г – шурф 1986 г., д – раскопы 2020 г.



1

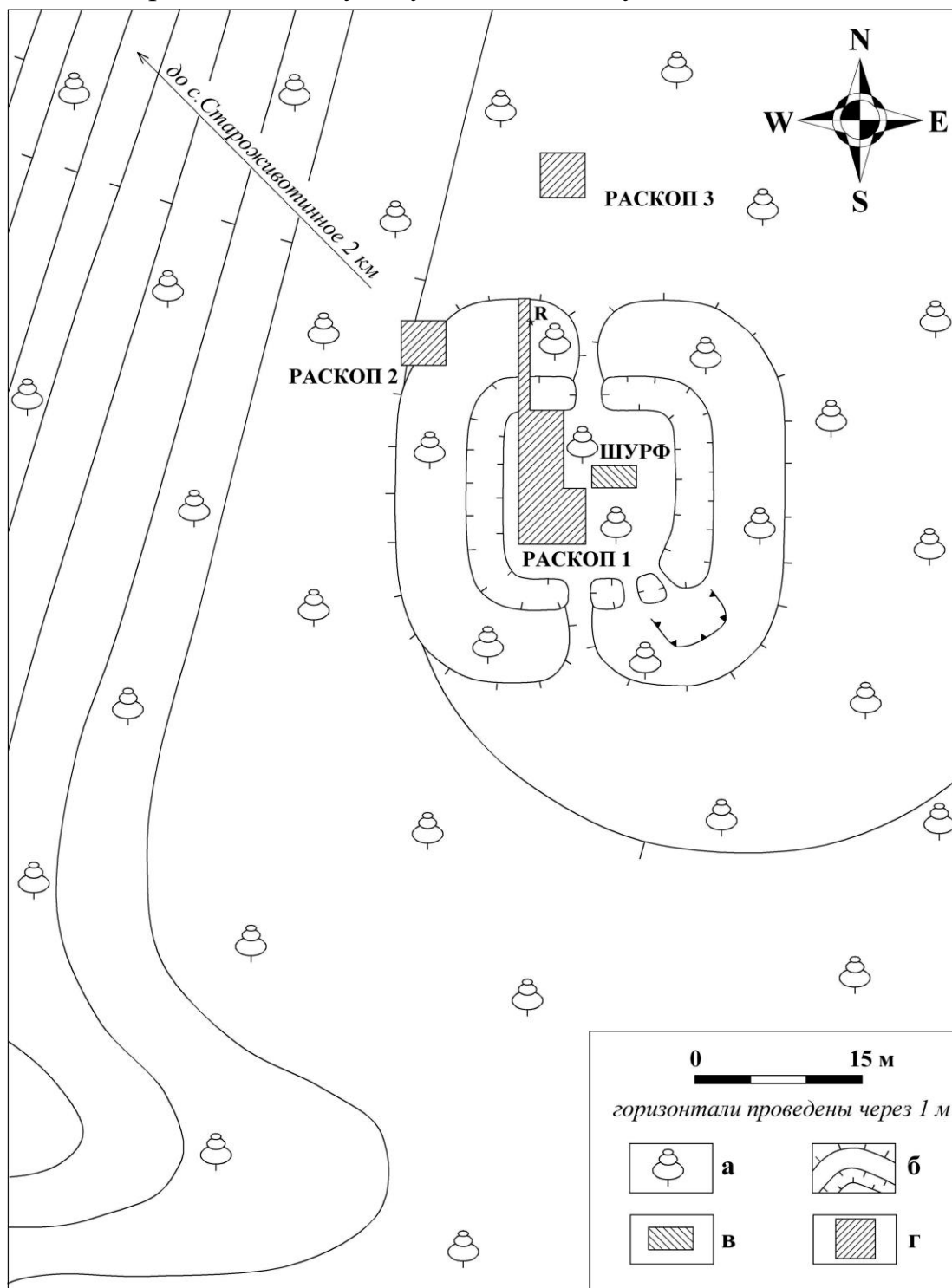

2

Рис. 3. Общие виды площадки (с севера).
1 – до начала раскопок, 2 – раскопанный участок.



Рис. 4. Участок раскопа 1, разрезавший вал и ров.
 1 – профиль и план, 2 - общий вид с юго-юго-запада; а – гумусированная почва, б – глина, в- обожженная почва, г – уголь, д – погребенная почва.



2

Рис. 5. Раскоп 2.

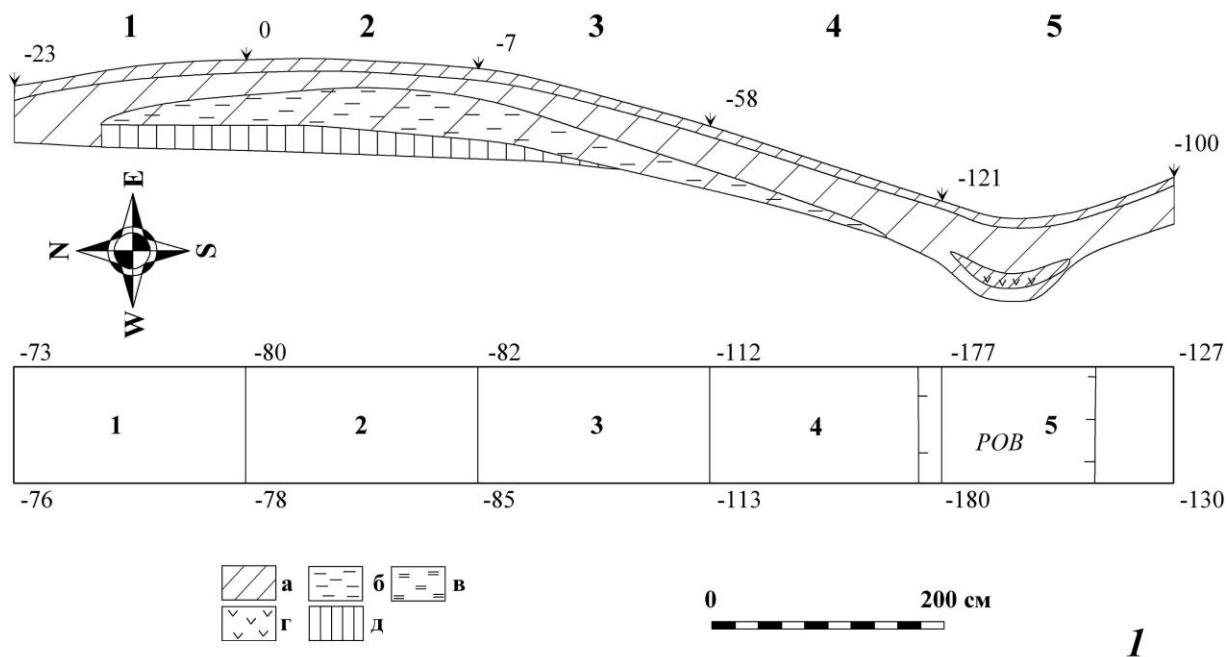
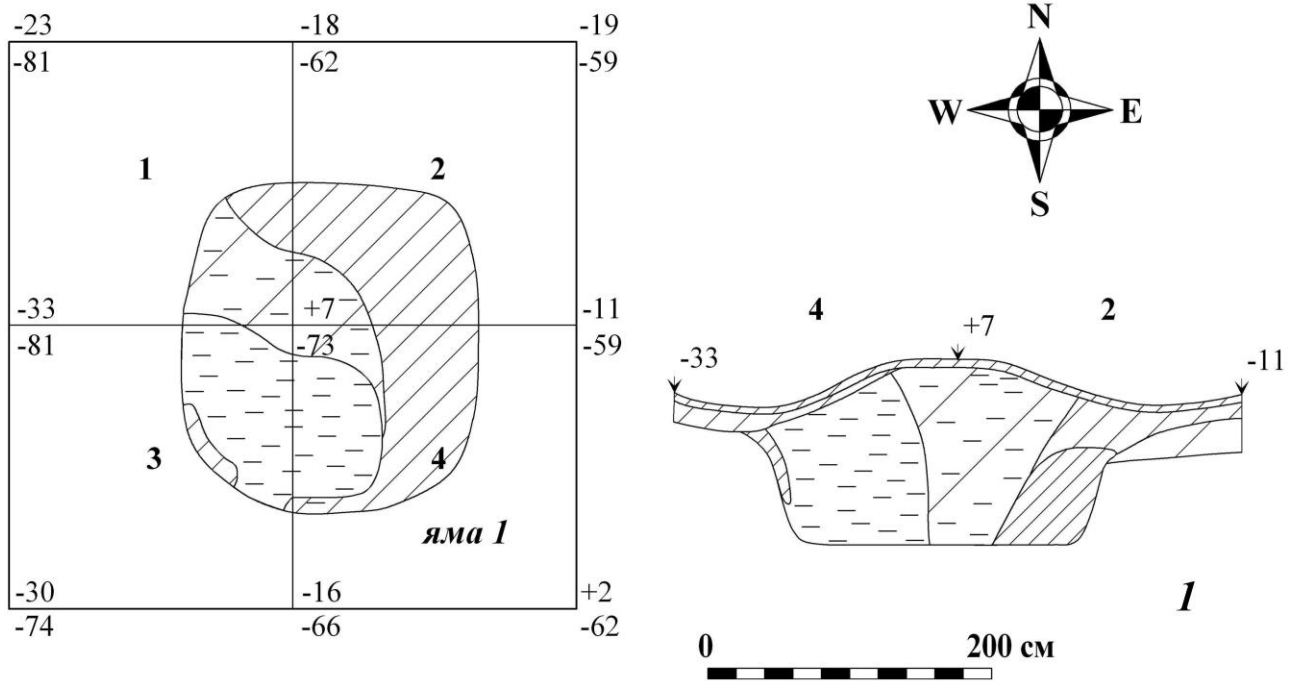
1 – план и профиль по линии юг-север, 2 – вид профиля с востока; а – гумусированная почва, б – глина, в- обожженная почва, г – уголь, д – погребенная почва.

В раскопе 1 была найдена в количестве 40 фрагментов лепная керамика сарматского периода раннего железного века (рис. 6, 1–3). На самой площадке черепки были представлены единичными экземплярами. По большей части они найдены в разрезе вала и рва, преимущественно на внешнем склоне рва.

Фрагменты принадлежали лепным горшкам, изготовленным из глины с примесью мелкой дресвы и шамота. Внешняя поверхность сосудов была тщательно заглажена, име-

ла коричневый или серый цвет. Судя по одному обломку венчика (рис. 6, 1), у горшков раструбовидное горло, они украшены пальцевыми вдавлениями по верхнему краю. В Подонье такая форма кухонной посуды была одной из ведущих на поселениях первых вв. н.э. [7, с. 67–68].

В погребенной под валом почве обнаружен обломок импортного сосуда, изготовленного на гончарном круге из плотной глины серого цвета без видимых примесей (рис. 6, 5).



Рис. 6. Фрагменты лепной (1-4) и круговой сероглиняной (3, 6) керамики сарматского времени

Сооружений ни на площадке, ни в насыпи вала выявлено не было. В то же время, скопление углей в заполнении чуть выше дна рва вполне могло остаться от каких-то сгоревших деревянных конструкций.

В центре площадки находилось небольшое кострище, оставшееся от кратковременной стоянки рыбаков нового времени. В нем и рядом лежало несколько керамических черепков XVII–XVIII вв. и речных ракушек.

В основании внешней насыпи вала, в северо-западном углу площадки, находился овальный земляной холмик размерами 2х3 м, имевший высоту около 0,30 м и ненамного превышавший сам вал. Он обладал довольно крутыми склонами и был отчасти окружен небольшим понижением, напоминающим ровик. В ближайшей округе городища есть и другие похожие бугорки.

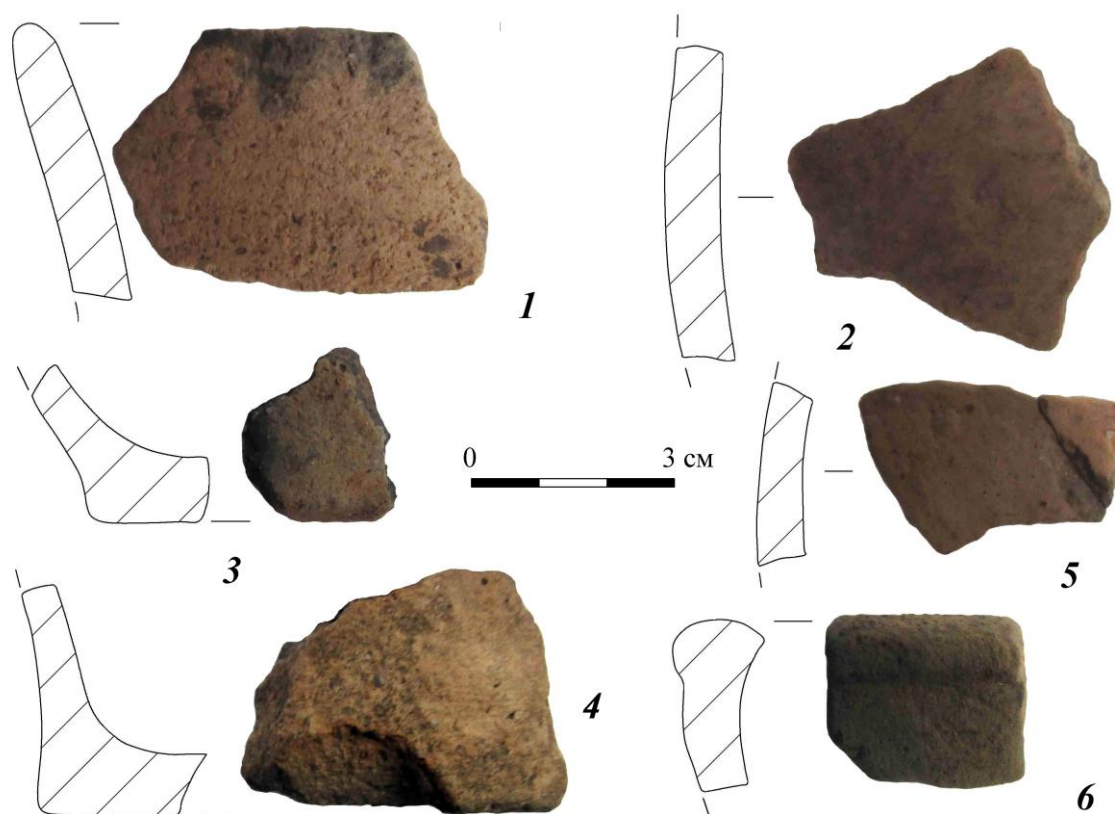
Данный объект был исследован раскопом 2 (рис. 5). В слое, мощность которого достигала 0,6 м, найдены днище и три стенки лепных сосудов.

Холмик был сложен из чистой глины и гумусированной супесчаной почвы; они же заполняли располагавшуюся ниже яму подквадратных очертаний, имевшую примерные размеры 2х2 м и углубленную в ма-

терик на 0,5 м. В яме находки отсутствовали, но в нижней части глинистой насыпи встречались кусочки обугленных веток (корней?).

Сущность объекта так и не удалось прояснить, хотя сам по себе он не производит впечатления древнего. Судя по тонкой гумусированной прослойке, перекрывавшей верх глинистой насыпи, почвообразовательные процессы здесь шли относительно недолго (по мнению д-ра геогр. наук Ю.Г. Чендева, порядка ста лет). Два подобных бугорка уже раскапывались в лесу на северной окраине г. Воронежа [8]. Исследователи предположили, что они появились вследствие падения крупных деревьев, своими корнями выворотивших большие комья земли. Однако, как это видно в нашем случае, не понятно, откуда взялось такое количество грунта, чтобы не только заполнить яму, но и образовать довольно высокую насыпь.

В раскопе 3, заложенном почти напротив северного прохода на площадку, в 9 м от него, толщина слоя составляла около 0,4 м. Здесь были найдены днище лепного горшка (рис. 6, 4) и венчик круговой сероглиняной миски (рис. 6, 6). В северо-восточном углу раскопа выявлена углубленная в материк на 0,2 м

ямка диаметром 0,16 м, оставшаяся от сгоревшего деревянного столба.

Обнаруженные в раскопах 2 и 3 фрагменты керамики, как будто, свидетельствуют о наличии поселенческого слоя. Впрочем, находки малочисленны и могли быть связаны с сооружением или функционированием площадки.

Важно, что среди фрагментов керамики нет ни одного, естественно, за исключением найденных у кострища, который относился бы ко времени ранее начала н.э. Верхний хронологический рубеж для этой се-

рии определяют обломки сероглиняной керамики, которая едва ли может датироваться временем позднее середины III вв. н.э. [12, с. 56].

В целом, раскопки 2020 г. мало что привнесли в понимание предназначения исследуемых площадок, интерпретация которых как культовых пока остается гипотетичной, хотя и небезосновательной. Тем не менее, несомненным результатом работ стало подтверждение хронологической привязки такого рода сооружений.

Список литературы:

1. Безуглов С., Захаров А. Могильник Журавка и финал позднесарматской эпохи в правобережном Подонье // Известия Ростовского областного музея краеведения. 1988. Вып.5. С. 5–28.
2. Бисембаев А.А., Гуцалов С.Ю. Лебедевский археологический микрорайон: итоги и перспективы изучения // Нижневолжский археологический вестник. Волгоград, 2009. Вып.10. С. 372–384.
3. Винников А.З. Юго-восточная окраина славянского мира в VIII–начале XIII вв. (Животинное городище на р. Воронеж). Воронеж: Кварта, 2014. 396 с.
4. Гудкова А.В., Фокеев М.М. Земледельцы и кочевники в низовьях Дуная I–IV вв. н.э. Киев, 1984. 116 с.
5. Дзиговский А.Н. Очерки истории сарматов Карпато-Днепровских земель. Одесса, 2003. 240 с.
6. Итина М.А. Загадочные ограды на курганных группах низовьев Сырдарьи и Южного Приуралья // Древности Евразии в скифо-сарматское время. М., 1984. С. 78–84.
7. Медведев А.П. Сарматы в верховьях Танаиса. М., 2008. 252 с.
8. Медведев, А.П., Цыбин М.В. Охранные исследования памятников раннего железного века у северной окраины города Воронежа в 2010 г. // Археология и охрана археологического наследия Центральной России. Воронеж: Издательский дом Воронежского гос. ун-та, 2014. С. 71–89.

9. Мошкова М.Г. Культурные сооружения Лебедевского могильника // Древности Евразии в скифо-сарматское время. М., 1984. С. 196–201.

10. Разуваев Ю.Д. Культурный комплекс сарматского времени на северной окраине г. Воронежа // Археология и охрана археологического наследия Центральной России. Воронеж, 2014. С.122–130.

11. Разуваев Ю.Д. Раскопки поселения и культурных сооружений скифо-сарматского времени на северной окраине Воронежа // *Filo Ariadne. 2020. № 2.* С. 1-18. URL: filoariadne.esrae.ru/20-331 (дата обращения: 22.08.2020).

12. Скрипкин А.С. Нижнее Поволжье в первые века нашей эры. Саратов, 1984. 150 с.

13. Смирнов К.Ф., Попов А.С. Сарматское святилище огня // Материалы и исследования по археологии СССР. 1969. № 169. С. 210–217.

14. Якименко Е.В. Отчет к открытому листу № 742 о проведении археологической разведки в бассейне р. Воронеж в пределах Рамонского района Воронежской области в 1986 г. // Архив ИА РАН. Р-1, № 12040.

References:

1. Bezuglov S., Zaharov A. Mogil'nik Zhuravka i final pozdnesarmatskoj jepohi v pravoberezhnom Podon'e // *Izvestija Rostovskogo oblastnogo muzeja kraevedenija.* 1988. Vyp.5. S. 5–28.

2. Bisembaev A.A., Gucalov S.Ju. Lebedevskij arheologičeskij mikro-rajon: itogi i perspektivy izučeniija // *Nizhnevolzhskij arheologičeskij vestnik.* Volgograd, 2009. Vyp.10. S. 372–384.

3. Vinnikov A.Z. Jugo-vostochnaja okraina slavjanskogo mira v VIII–nachale XIII vv. (Zhivotinnoe gorodishhe na r. Voronezh). Voronezh: Kvarta, 2014. 396 s.

4. Gudkova A.V., Fokeev M.M. Zemledel'cy i kochevniki v nizov'jah Dunaja I-IV vv. n.je. Kiev, 1984. 116 s.

5. Dzigovskij A.N. Očerki istorii sarmatov Karpato-Dneprovskih ze-mel'. Odessa, 2003. 240 s.

6. Itina M.A. Zagadochnye ogrady na kurgannyh gruppah nizov'ev Syr-dar'i i Juzhnogo Priural'ja // *Drevnosti Evrazii v skifo-sarmatskoe vremja.* М., 1984. S. 78–84.

7. Medvedev A.P. Sarmaty v verhov'jah Tanaisa. М., 2008. 252 s.

8. Medvedev, A.P., Cybin M.V. Ohrannye issledovanija pamjatnikov ran-nego zheleznoogo veka u severnoj okrainy goroda Voronezha v 2010 g. // *Arheolo-gija i ohrana arheologičeskogo nasledija Central'noj Rossii.* Voronezh: Izda-tel'skij dom Voronezhskogo gos. universiteta, 2014. S. 71–89.

9. Moshkova M.G. Kul'tovye sooruzhenija Lebedevskogo mogil'nika // *Drevnosti Evrazii v skifo-sarmatskoe vremja.* М., 1984. S. 196–201.

10. Razuvaev Ju.D. Kul'tovyy kompleks sarmatskogo vremeni na severnoj okraine g. Voronezha // Arheologija i ohrana arheologicheskogo nasledija Cen-tral'noj Rossii. Voronezh, 2014. S.122–130.

11. Razuvaev Ju.D. Raskopki poselenija i kul'tovyh sooruzhenij skifo-sarmatskogo vremeni na severnoj okraine Voronezha // Filo Ariadne. 2020. № 2. S. 1-18. URL: filoariadne.esrae.ru/20-331 (data obrashhenija: 22.08.2020).

12. Skripkin A.S. Nizhnee Povolzh'e v pervye veka nashej jery. Saratov, 1984. 150 s.

13. Smirnov K.F., Popov A.S. Sarmatskoe svjatilishhe ognja // Materialy i issledovanija po arheologii SSSR. 1969. № 169. S. 210–217.

14. Jakimenko E.V. Otchet k otkrytomu listu № 742 o provedenii arheo-logicheskoy razvedki v bassejne r. Voronezh v predelah Ramonskogo rajona Vo-ronezhskoj oblasti v 1986 g. // Arhiv IA RAN. R–1, № 12040.