

**Гандианские
Сферы человечества:**
Глобальная безопасность/мир



Манифест Мира/Киберсфероники:
Третий Путь Ноосферы XXI.
https://peacefromharmony.org/?cat=ru_c&key=819

**Антиядерный* Манифест Мира/Киберсфероники:
Третий Путь Ноосферы XXI века.**

(*Антиядерный, только против ядерного оружия, не более)

Солидарная антиядерная инициатива мирового гражданского общества.

**Ядерное оружие: смертельный враг всех народов и каждого человека,
Начиная с ядерного геноцида Хиросимы и Нагасаки 1945г.**

Хиросиме/Нагасаки 75 лет.

**Когда нашей Планете/Ноосфере и нам, заложникам ядерного оружия,
ожидать их участи, если до нее осталось только 100 секунд на часах
Судного Дня атомщиков (Mecklin, 2020)?**

**Earth Citizens: SOS!
Граждане Земли: SOS!**



MANIFESTO | 20
МАНИФЕСТ | 20

ПОСВЯЩАЕТСЯ 75-й годовщине памяти 250 тысяч гражданских жертв первого ядерного геноцидного террора Хиросимы и Нагасаки 6 и 9 августа 1945 г., чтобы исключить системой Глобальной Безопасности/Мира нашего Манифеста саму возможность повторения подобного преступления перед человечеством в будущем.

Первая задача/шаг Манифеста:

Отмена ядерного оружия в контексте глобальной безопасности/мира и
фундаментальная научная (Киберсфероникой) поддержка
этого Договора ООН ИКАН:

https://www.icanw.org/full_text_of_the_treaty



Международная кампания за отмену
ядерного оружия (ИКАН):

*«Ядерное оружие не имеет оправдания»
«Человечество и ядерное оружие не могут
сосуществовать»*

*«Ядерное оружие – геноцидный террор,
абсолютное зло и преступление против
человечества. Оно не возвышает, но только
унижает. Это путь суицида»*



Беатрис Фин, Швеция,
Исполнительный директор ИКАН
https://peacefromharmony.org/?cat=en_c&key=943

Архитектура Манифеста:

- Нобелевский Призыв. Вместо предисловия.
- I. Всемирный референдум выживания по вопросу «Запрет ядерного оружия».
 - II. Ключевые антиядерные идеи авторов Манифеста.
 - III. Дефиниции Манифеста. Запрет ядерного оружия и его фундаментальное условие.
 - IV. Глобальная безопасность/мир (ГБМ). Экзистенциальные законы.
 - V. Киберсфероника. Наука социетальной ГБМ: Теория/мышление
 - VI. Прагматика Киберсфероники. Лучшая глобальная безопасность – глобальный мир.
 - VII. Эпилог ИКАН/ГСГ. Граждане Земли!

Нобелевский Призыв.

Мы, Нобелевские лауреаты мира (НПО и персоны),

Призываем народы, правительства, ООН и Совет Безопасности остановить 75 летнее «движение мира к ядерной смерти» и запретить ядерное оружие! Могут ли наш разум, воля, ответственность, гуманизм, совесть и человеческая мораль примириться с ядерным суицидом, который щедро финансируется 75 лет «серьезно больным человечеством»? Как много денег и внимания мы уделяем эпидемии Ковида-19 и как скупы и безразличны к геноцидной ядерной эпидемии.

Мы призываем изменить приоритеты гуманитарной опасности двух эпидемий и сфокусировать политическую волю, науку и финансирование на запрете ядерного оружия и совместном построении глобальной системы безопасности/мира. Запрет ядерного оружия освободит значительные инвестиции для борьбы с Ковид-19, экономическим кризисом и экологической катастрофой.

Наш «**Антиядерный Манифест**» - это развитие и обоснование великого наследия глобальной безопасности/мира и «**нового мышления**» Махатмы Ганди, Эйнштейна, основателей IPPNW и других, идеи которых стали узниками 75-летней Вавилонской башни молчания/забвения военно-промышленного комплекса. Запрет ядерного оружия станет сменой стратегических, долгосрочных приоритетов, даст свободу миротворческому наследию и вызволит человечество из заложников геноцидного оружия в нашем веке.

Беатрис Фин, Исполнительный Директор ИКАН, НПО Нобелевский лауреат 2017,
Мейрид Магуайр, Нобелевской Лауреат 1976,
Джон Авери, Нобелевской Лауреат 1995,
Эрнесто Кахан, Вице-президент IPPNW, НПО Нобелевский лауреат 1985.

Подготавливая ядерное оружие, «**мы уже живем в руинах Третьей мировой войны. Ядерное оружие – общий враг всех народов.**»

Бернард Лаун,
Нобелевская лекция 1985

Есть закон: кто знает неизвестное, тому доступно невозможное. Наш Манифест знает неизвестные холистические сфероны, поэтому его авторам доступно невозможное: в нем создана уникальная парадигма глобальной безопасности/мира. Если бы 75 лет назад, ООН и ее Совет Безопасности воспользовались знанием неизвестных Гандианских сферонов, уже тогда им было бы доступно невозможное: глобальная система безопасности/мира, исключая войны и оружие, включая ядерный ноль. Тогда не было бы Холокоста Хиросимы и Нагасаки и мир не был бы погружен на 75 лет в гибридную фазу третьей мировой войны, в которой мы живем сейчас в самой близи, на расстоянии только 100 секунд (Меклин, 2020), от ее горячей, геноцидной и суицидной фазы. История не знает возврата и сослагательного наклонения. Но она оставляет будущее в полной власти людей в зависимости от их знаний, ума и воли. Воспользуемся ли мы новым знанием Гандианских сферонов для нового, безопасного и мирного будущего в нашем общем доме на Земле? Другой, научной альтернативы жить в безопасном/мирном доме не существует. Если в нем, ООН и его СБ, найдут хотя бы 0,1% (\$1,8 млрд.) от суммарных военных расходов на развитие этого знания как общей науки/системы глобальной безопасности/мира, то выход из руин третьей мировой войны как созданной военными бюджетами за 75 лет ситуации суицида/геноцида/экоцида в общем доме не заставит себя долго ждать. Через 2-3 года будут получены весомые контуры этой самокупаемой системы. Хотят ли ООН и правительства миротворческих результатов? Или они им не требуются?

ГСГ,
ключевой вывод 15 лет солидарных поисков и работы

ГСГ 78-й проект.

Начат: 17 мая 2020.

Утвержден ГСГ: 21 июня 2020

Финальная версия: 17 августа 2020.

Все предыдущие версии «Антиядерного Манифеста» дезавуируются.

Соавторы:

Беатрис Фин, Мейрид Магуайр, Джон Авери, Эрнесто Кахан, Лев Семашко, Джохан Галтунг, Бернард Скотт, Норман Курланд, Прават Дхал, Андрей Смирнов, Сецуко Терлоу, Владислав Краснов, Александр Семашко, Роберт Вейр, Рудольф Зиберт, Бишну Патхак, Лукас Паулик, Ольга Кашина, Айо Аола-Амале, Матрейя Рой, Мария Роберт, Такис Иоанидис, Ашок Чакраварти, Стивен Амоах, Майкл Нокс,

Сурендра Патхак, Владимир Оноприенко,

26 соавторов из 16 стран:

Австрия, Британия, Гана, Греция, Дания, Израиль, Индия, Ирландия, Непал, Нигерия, Норвегия, Россия, США, Франция, Швеция, Япония

При поддержке:

Мейрид Магуайр, Бернارد Скотт, Джохан Галтунг, Бишну Патхак, Борис Режабек, Лукас Паулик, Лана Ян, Такис Иоанидис, Эрнесто Кахан, Гай Креки, Майкл Эллис, Матрейя Рой, Рудольф Зиберт, Андрей Смирнов, Александр Трубачев, Вера Попович, Мари Роберт, Прават Дхал, Субхаш Чандра, Мария Аскона, Адам Гринвелл, Айо Айола-Амали, Хабиримана Хели, Нина Новикова, Владимир Оноприенко, Владислав Краснов, Андрей Семашко, Александр Семашко, Степан Семашко, Сусана Робертс, Деласнива Даспет, Целия Альтшулер, Стивен Амоа, Ольга Кашина, Роберт Вейр, Сурендра Патхак,

36 членов ГСГ из 18 стран:

Австралия, Австрия, Аргентина, Бразилия, Британия, Гана, Греция, Израиль, Индия, Непал, Новая Зеландия, Норвегия, Пуэрто-Рико, Россия, Руанда, Северная Ирландия, США, Франция,

Публикация Манифеста:

На русском: https://peacefromharmony.org/?cat=ru_c&key=819

На английском: https://peacefromharmony.org/?cat=en_c&key=908

1. Всемирный референдум выживания по вопросу «Запрет ядерного оружия».

Прошло три года, после того как 122 страны поддержали Договор ООН о запрете ядерного оружия по инициативе ИКАН (The Treaty, 2017). Как и следовало ожидать, девять ядерных стран, которые в целом контролируют мировой порядок, решительно отказались его поддержать с одним фундаментальным аргументом: у нас не существует никаких эффективных гарантий национальной/глобальной безопасности и сдерживания возможного агрессора, кроме ядерного оружия. Без их единодушного коллективного, без исключений, одобрения данного договора, подобная позиция его игнорирования может продолжаться сколь угодно бесконечно до тех пор, пока ядерный конфликт не уничтожит человечество вместе с его ядерным оружием в естественном, но катастрофическом самоотрицании.

Существует единственное средство, кроме системы глобальной безопасности/мира (см. ниже), способное преодолеть ситуацию бесконечного ожидания и положить конец ядерному оружию. Этим средством может стать экстраординарный **«Всемирный Референдум Выживания»** (ВРВ) с вопросом (для дальнейшего редактирования):

*«Признаете ли вы геноцидным террором и преступлением против человечества любое производство, хранение и использование ядерного оружия, начиная с атомных бомбардировок Хиросимы и Нагасаки в 1945 г. (250 тысяч невинных жертв гражданского населения), требующим немедленного запрета, **только который обеспечит выживание «серьезно [ядерно] больного человечества»?** ДА. НЕТ.»*

Это «референдум выживания» по следующим причинам, которые определили **«Врачи мира за предотвращение ядерной войны»** (IPPNW), поставив 35 лет назад точный, истинный до сих пор, объективный диагноз ядерному оружию и человечеству, которое смирилось с его сосуществованием.

Во-первых, ядерное оружие получило у них в Нобелевских лекциях 1985 г. оценку глобального геноцидного террора, которое **«захватило в заложники весь мир, ... постоянно нацеливаясь на умерщвление каждого из нас.»** Поэтому, **«мы, врачи, протестуем против надругательства захвата в заложники всего мира [ядерным**

оружием]. Мы протестуем против моральной низости постоянного нацеливания на умерщвление каждого из нас.» (Lown, 1985).

Во-вторых, человечество, которое смирилось с сосуществованием глобального геноцидного террора ядерного оружия, щедро финансирует его тотальный суицид и не способно найти альтернативный, не суицидный способ обеспечить всеобщую безопасность/мир, оказалось **«серьезно [ядерно] больным человечеством»**, которое неуклонно **«движется к ядерной смерти»**. (Chazov, 1985).

В-третьих, **«медицинский рецепт выживания человечества»** врачей IPPNW заключается в следующем: **«Чтобы спасти его [человечество], мы должны пробудить совесть народов мира, воспитать ненависть к ядерному оружию, отказаться от эгоизма и шовинизма и создать благоприятную атмосферу доверия. В ядерный век мы все взаимозависимы. Земля - наш единственный общий дом, от которого мы не можем отказаться. Новая суицидальная ситуация требует нового мышления. Мы должны убедить тех, кто принимает политические решения.»** (Ibid). **«Субстанциально новое мышление»** (Эйнштейн) воплощает наш Манифест.

Фундаментальный, эффективный способ **«убедить тех, кто принимает политические решения»** - всемирный социологический референдум выживания по запрету ядерного оружия со всеми его общепризнанными негативными атрибутами **«абсолютного зла, глобального террора, геноцида и экоцида, оружия сумасшедшего, суицида, заживо сжигающего, апокалиптического»** и т.п. Не только врачи, но и все жертвы атомных бомбардировок Хиросимы и Нагасаки, однозначно квалифицируют его 75 лет подобным образом (Fihn, 2017).

Другой, дополняющий и развивающий, фундаментальный путь выживания, запрета и искоренения ядерного оружия заключается в солидарном/партнёрском установлении научной, кибернетической, саморегулируемой системы глобальной безопасности/мира, обоснованию которой посвящены последние два раздела нашего Антиядерного Манифеста.

ИКАН с почти 600 организациями поддержки, очевидно, будет способен организовать подобный **«Всемирный Референдум Выживанию»** через Интернет на 6 языках ООН тем или иным образом (например, с участием в нем несовершеннолетних детей, за которых могли бы голосовать родители, или без них и т. д.) выборочное или сплошное социологическое исследование в течение 4-6 месяцев.

II. Ключевые антиядерные идеи авторов Манифеста. (Их большая часть - лидеры антиядерных организаций)

Беатрис Фин,

Исполнительный Директор ИКАН, Швеция

https://peacefromharmony.org/?cat=en_c&key=943

«В десятках мест по всему миру - в ракетных шахтах, захороненных на нашей земле, на подводных лодках, плавающих в наших океанах, и на борту самолетов, летящих высоко в нашем небе - находятся 15 000 объектов уничтожения человечества. Возможно, именно чудовищность этого факта, возможно, этот невообразимый масштаб последствий, заставляет многих просто принять эту мрачную реальность. Чтобы идти нашей повседневной жизнью, не думая об инструментах безумия вокруг нас.

Это безумие - позволять себе управлять этим оружием. Мы представляем единственный рациональный выбор. Многие критики нашего движения предполагают, что ... ядерные государства никогда не откажутся от своего оружия. Наша реальность - единственная, которая возможна. Альтернатива немыслима. История с ядерным оружием будет иметь конец, и нам решать, каким будет этот конец. Это будет конец ядерного оружия, или это будет конец нас? Одна из этих вещей произойдет.

Единственный разумный путь действий - перестать жить в условиях, когда наше взаимное уничтожение находится всего в одной импульсивной истерике. Это оружие должно было освободить нас, но оно лишает нас наших свобод. Управлять этим оружием - это вызов демократии... Мы, граждане, живем под зонтиком его лжи. Это оружие не защищает нас, оно загрязняет нашу землю и воду, отравляет наши тела и делает заложником наше право на жизнь.»

Нобелевская лекция, 2017

Сецуко Терлоу,
Член ИКАН, Хибакуша, Япония
https://peacefromharmony.org/?cat=en_c&key=953

*«Я говорю, как член семьи Хибакуша - тех из нас, кто по какой-то чудесной случайности пережил атомные бомбардировки Хиросимы и Нагасаки. **На протяжении более семи десятилетий мы работали над полной ликвидацией ядерного оружия...***

Мы отказались сидеть сложа руки в ужасе,.. Мы сказали: человечество и ядерное оружие не могут сосуществовать.

*Сегодня я хочу, чтобы вы почувствовали в этом зале присутствие всех тех, кто погиб в Хиросиме и Нагасаки. Я хочу, чтобы вы ощутили над нами и вокруг **нас огромное облако в четверть миллиона душ...***

Мне было всего 13 лет, когда Соединенные Штаты сбросили первую атомную бомбу на мой город Хиросима. Я до сих пор живо помню это утро. В 8:15 я увидел ослепительную голубовато-белую вспышку из окна. Я помню ощущение плавания в воздухе.

... Всякий раз, когда я вспоминаю Хиросиму, первое, что приходит мне в голову, это мой четырехлетний племянник Эйджи - его маленькое тело превращается в неузнаваемый расплавленный кусок мяса. Он продолжал просить воды слабым голосом, пока его смерть не освободила его от мучений.

*Для меня он стал представлять всех ни в чем не повинных детей мира, которым в данный момент угрожает ядерное оружие. **Каждую секунду каждого дня ядерное оружие угрожает всем, кого мы любим, и всему, что нам дорого.** Мы не должны больше терпеть это безумие, мы, должны предупредить мир об этом апокалиптическом оружии.*

*Однако, некоторые отказываются рассматривать Хиросиму и Нагасаки как злодеяния - как **военные преступления.** Их пропаганда твердила, что это были «хорошие бомбы», которые закончили «справедливую войну». Именно этот миф привел к **катастрофической гонке ядерных вооружений** - гонке, которая продолжается и по сей день.*

*Девять наций все еще угрожают сжечь целые города, уничтожить жизнь на земле, чтобы сделать наш прекрасный мир необитаемым для будущих поколений. Разработка ядерного оружия означает **не возвышение страны до величия, а ее моральное падение в мрачную глубину порочности.** Это оружие является **абсолютным злом...***

*Все ответственные лидеры подпишут наш Договор о запрещении ядерного оружия. И история сурово осудит тех, кто его отвергает. Их абстрактные теории больше не будут **маскировать геноцидную реальность их практики.** Больше «сдерживание» не должно рассматриваться иначе, как сдерживание разоружения. Мы больше не будем жить под ядерным грибом облака страха...*

*Я прошу каждого президента и премьер-министра каждой нации мира: присоединиться к этому договору, чтобы **навсегда искоренить угрозу ядерного уничтожения.***

Когда мне было 13 лет, я застряла в ловушке обломков, но я продолжала ползти. Я продолжала двигаться к свету. И я выжила. Наш свет теперь - договор о запрете ...

*Сегодня вечером, когда мы идем по улицам Осло с зажженными факелами, давайте будем выходить из темной ночи **ядерного террора...** Это наша единственная страсть и стремление выжить в нашем драгоценном мире.»*

Нобелевская лекция, 2017

Мейрид Магуайр,
Лауреат Нобелевской Премии Мира, Северная Ирландия
https://peacefromharmony.org/?cat=en_c&key=678

*«Ганди считал, что человечество **«обладает величайшей силой ненасилия, любви и мира»** и что оно и каждый человек способны использовать эту силу, чтобы изменить себя и мир. В нашем насильственном мире, после атомных бомбардировок мирного населения Хиросимы и Нагасаки, милитаризм превратился в убийственный **мировой государственный терроризм.** За 75 лет его глобальная система приблизила человечество к исчезновению, и мы стали заложниками на его ядерном эшафоте геноцида и экоцида.*

Этот антимилитаристский Манифест, основанный на гармонии любви, ненасилия и мире, предлагает альтернативу господствующему милитаризму. Манифест развивает новое научное и миротворческое сознание, которое должно изменить традиционное, насильственное, через практику науки глобального мира как третий путь человечества. Нам еще не поздно встать на этот путь всеобщего и полного разоружения и воспользоваться научной альтернативой ненасилия и мира».

Джохан Галтунг,
Основатель исследований мира и конфликтов,
Директор «Transcend International», Норвегия
https://peacefromharmony.org/?cat=en_c&key=599

«Милитаризм стал мировым государственным терроризмом в США, которые запустили его 75 лет назад атомными бомбардировками Хиросимы и Нагасаки, сохранив за собой право превентивного ядерного удара. Это держит человечество в заложниках милитаризма, останавливает его гуманистическую эволюцию и угрожает его выживанию 75 лет. Только неизбежное падение милитаризма вообще и ядерного в первую очередь спасет человечество от этой угрозы и откроет путь разоружения в рамках глобального мира».

Джон Авери,
Лауреат Нобелевской Премии Мира, Дания,
https://peacefromharmony.org/?cat=en_c&key=672

*«Если террор признается сегодня наиболее злостной бесчеловечностью и преступлением против человечества, то ядерное оружие, несомненно, должно быть признано потенциальным, высшей степени готовности в несколько секунд глобальным геноцидным террором, неугасимо тлеющим в боевом дежурстве на военных базах, самолетах и субмаринах по всему миру. Этой теме посвящена моя книга: **«Ядерное оружие: Абсолютное зло»**, 2017. ООН могла бы давно запретить ядерное оружие, если бы она была реформирована по модели «ООН Гармонии», созданной в ГСГ в 2018 г. на основе киберсфероники (науки глобального мира) с моим участием и представленной в Манифесте. Теперь, предлагаемая в нем солидарная, интеллектуальная консолидация мирового гражданского общества под эгидой ИКАН в первоочередном запрете ядерного оружия на фундаментальной научной основе, безусловно, заслуживает всемерной поддержки и реализации в создании соответствующей интернациональной лаборатории глобальной безопасности/мира. Читателей может заинтересовать также моя книга **«Всемирная федерация»** (2018) с ее главой **«Ядерное оружие как коллективное наказание»** и другие по этой теме.»*

Эрнесто Кахан,
Профессор, врач, Вице-президент IPPNW в 1985, Израиль,
https://peacefromharmony.org/?cat=en_c&key=338

*«Как врач и Вице-президент IPPNW в 1985, когда наша первая антиядерная организация была удостоена Нобелевской премии мира, я полностью разделяю оценку ядерного оружия в Нобелевских лекциях двух лидеров IPPNW из США – профессор Бернард Лаун и СССР - профессор Евгений Чазов, как глобального геноцидного террора, который **«держит в заложниках весь мир и угрожает каждому умерщвлением»** (Lown, 1985). Действительно, быть в его заложниках - это **«надругательство»** над человечеством и **«моральная низость»** по отношению к каждому человеку, как профессор Лаун квалифицировал их в 1985. Подготавливая ядерное оружие, по его гениальному мнению, - **«мы уже живем в руинах Третьей мировой войны.»***

*Необходимость полного запрета этого преступного, террористического **«оружия геноцида»** стала нам ясной давно, много десятков лет назад. Но его фундаментального научного обоснования в контексте глобальной безопасности и мира, только в котором он может быть реализован полностью, быстро и всеми странами, без бесплодных десятилетних ожиданий, к сожалению, не существует до сих пор.*

ГСГ более 15 лет развивает научную ненасильственную систему глобальной безопасности/мира, представленную в его 10 книгах, особенно в Науке Глобального Мира (2016) и Гандике (2019) с моим участием. Предлагаемый Манифест Мира/Киберсфероники с его третьим, ненасильственным путем эволюции человечества, спрессовавший их содержание до 20 страниц, является мощным вкладом и поддержкой Договора ИКАН о запрете ядерного оружия. Это достойная, фундаментальная и гуманистическая научная инициатива ГСГ, который видит невидимое – Гандианские сфероны ненасилия.

*Профессор Лаун утверждал в своей Нобелевской лекции, что **«только те, кто видят невидимое, могут сделать невозможное»**. Поэтому ГСГ предлагает Манифест ненасильственной системы глобальной безопасности/мира, которая в милитаристский век кажется невозможной. Как врач, я не могу оставаться в стороне от этого Манифеста, в котором речь идет о сохранении жизни людей, человечества в целом. Это соответствует обновленной в IPPNW Клятве Гиппократа, призывающей врачей бороться с ядерным оружием как общим врагом человечества.»*

Норман Курланд, JD,
Президент, Центр Экономической и Социальной Справедливости, США, thirdway@cesj.org,
https://peacefromharmony.org/?cat=en_c&key=414

«Ликвидация ядерного оружия, как и полное/всеобщее разоружение, по большому счету, невозможны без фундаментально обоснованной общей и целостной научной платформы/теории

«Глобальной Безопасности/Мира.» Эта система столкнется с очень жесткими, но справедливыми фундаментальными требованиями, одно из которых – обеспечение глобального экономического равенства и права экономической собственности каждому человеку. Его обоснованная теория и убедительная практика в течении нескольких десятилетий в США представлена в работах Келсо (1958, 1968), Курланда (1982, 2014 и др.) и многих их последователей. Эта теория позволяет ответить на вопрос: как мы можем объединиться после пандемической войны COVID-19, чтобы построить более справедливое будущее для каждого гражданина мира?

Луи О. Келсо, теоретик и автор универсальной гражданской собственности и бинарной экономики, изобретатель «Плана Владения Акциями Сотрудников» (ESOP) и уважаемый во всем мире юрист-инвестиционный банкир, заметил, что деньги являются «критерием», т.е. символическим средством измерения «экономического вклада, экономического оттока и относительной стоимости реальных товаров и услуг экономического мира».

Равный доступ к деньгам и власти в центральной банковской системе позволил бы каждому человеку стать экономически и политически свободным собственником, не нарушая прав собственности нынешних владельцев текущих активов.

Вместо того чтобы государство контролировало денежную систему, в соответствии с предлагаемым Законом о капитале, каждый гражданин (или его родитель или опекун) будет иметь равную возможность владеть растущими голосующими акциями на хорошо управляемых предприятиях, а также местными банками-членами региональных и глобальных центральных банков.

В соответствии с предлагаемым Законом Домашнего Капитала, поскольку каждый человек получает все более широкие возможности для самостоятельного выбора семьи, образования, духовного, медицинского, социального и политического выбора, само государство становится экономически зависимым от всех граждан. Это могло бы обратить вспять все возрастающую и опасную экономическую зависимость избирателей без собственности во всем мире от тех, кто контролирует монопольные полномочия государства.

Это превратит сегодняшних не владельцев в экономически независимых владельцев производительного капитала. Такой кредит будет финансировать покупку новых или существующих производственных активов, необходимых бизнесу. Будущий доход по акциям будет погашать ссуды на приобретение - иными словами, для «погашения кредита на капитал» используются «будущие сбережения», а не «прошлые сбережения» или сокращение текущих доходов от потребления.

Это ключевые атрибуты бинарной экономики и экономического равенства Келсо/Курланда. В заключение необходимо подчеркнуть, что без перспективы подобного экономического равенства в синергии с другими холистическими требованиями, вряд ли будут возможны запрет ядерного оружия, всеобщее/полное разоружение, глобальная безопасность/мир и выживание, как и другие холистические потенциалы «Справедливого/Сферного Третьего Пути», системно представленные в Антиядерном Манифесте Мира/Киберсфероники (п. 14.1.)».

Прават Кумар Дхал, PhD.,

Профессор и глава департамента образования, Magadh University, Bodhgaya, Индия,

https://peacefromharmony.org/?cat=en_c&key=890

«Фундаментальное научное достоинство Манифеста Мира/Киберсфероники и его уникальной системы глобальной безопасности/мира, исключающей всякое оружие, включая ядерное, состоит в их опоре и развитии ключевой Гандианской идеи социальных варн/сферон. Они, по Ганди, определяют экзистенциальный закон «ненасилия как величайшей силы человечества, более мощной, чем самое разрушительное, ядерное оружие». Детальному анализу и масштабному мировому статистическому обоснованию закона ненасилия сферонов посвящено специальная книга ГСГ, получившая краткое название «Гандика» (Семашко, 2019), созданная 82 соавторами ГСГ из 25 стран и опубликованную на четырех языках. Эта книга содержит в себе обоснование и развитие «Науки Глобального Мира» ГСГ (2016), в которой была впервые представлена модель системы глобальной безопасности/мира на основе сферонов.

Сфероны являются источником человеческой жизни, основой всех ее высших и вечных ценностей: гармонии, мира, солидарности, ненасилия, справедливости, единства, свободы, равенства, братства, любви и счастья. Они обеспечивают адекватное научное понимание гандианского движения человечества от насилия к ненасилию. Открытые в Индии, они составят социальную основу нового, ненасильственного мирового порядка по твердому убеждению Ганди, что он повторял неоднократно, но игнорировалось Западом. Поэтому мы с полным основанием утверждаем, что без сферонов, без признания, развития и ключевого применения этой основополагающей идеи никогда не состоится глобальная безопасность/мир, следовательно, никогда не будет разоружения и безусловного запрета ядерного оружия.

Манифест Мира/Киберсфероники – это всего лишь синопсис «Гандика», без глубокого изучения которой невозможно полноценное понимание этого Манифеста и его системы глобальной безопасности/мира, исключающей ядерное оружие, как и насилие/милитаризм в целом. Без усвоения этой книги невозможно современное, научное, мирное и эффективное образование детей и молодежи, ее

антиядерное и антимилитаристское воспитание в духе Гандианского ненасилия, широко практикуемое в Индии, включая наш университет.»

Андрей Смирнов, философ,

Руководитель «Новгородской мыслетехнической школы О.С. Анисимова», Россия,

https://peacefromharmony.org/?cat=ru_c&key=813

«Наша переходная эпоха, перегруженная ядерным оружием и насилием всех типов и цветов, сопровождаемых кризисом самих цивилизационных оснований, нуждается в принципиально новой идеологии, новом мышлении и новых стратегических проектах.

По нашему мнению, такая прорывная идеология, мышление и такой проект нашли своё наиболее полное выражение в «Манифесте Мира/Киберсфероники», который можно признать первым научным стратегическим проектом избавления человечества от ядерного оружия в контексте системы глобальной безопасности/мира. Принципиальная новизна данного проекта заключается в том, что в качестве объекта исследования берётся не одна какая-либо область человеческой жизни, а универсальная социетальная целостность четырех сфер/сферонов ноосферы в единстве с биосферой и космосом, что позволяет строить всестороннюю модель, исключающую все источники и средства ядерного оружия.

Киберсфероника, как метасистемный подход, наиболее адекватна холистическому решению самой важной для XXI столетия цели: выживание человечества и спасение био- и ноосферы от глобального экоцида/геноцида. Это выход из цивилизационного кризиса по Третьему пути (вне капитализма/коммунизма) гармонизации совместного существования различных цивилизаций на основе их социетально/генетически равных сфер/сферонов. Для ее решения эта наука создает ряд уникальных технологий, например, технологии унифицированной для всех стран сферной статистики, технологии создания сферного Интернета, технологии цифровой платформы новой, ненасильственной демократии, технологии решения глобальных экологических и экономических проблем, технологии приложений смартфонов, и подобных, способных целостно контролировать, предотвращать и подавлять все возможные источники ядерного оружия.»

Владислав Краснов, Ph.D., историк,

Президент Российско-Американской Ассоциации Доброй Воли, RAGA, www.raga.org, США

https://peacefromharmony.org/?cat=en_c&key=752

«Необходимость ядерного сдерживания всегда признавалась руководителями США и России, двух держав владеющих 95% ядерного потенциала. В своё время СССР ответил на применение атомных бомб США против Японии своей собственной гонкой ядерного вооружения. Советские вожди оправдывали это марксистско-ленинской идеологией непримиримости с капитализмом, который якобы неизбежно вырождается в империализм. Но даже в эпоху апогея коммунизма в мире в 1980-ые годы, когда СССР возглавлял блок Варшавского Договора в Восточной Европе, президент США Рональд Рейган и президент СССР Михаил Горбачёв добились значительных успехов в сдерживании гонки ядерного вооружения. Осознание растущего риска ядерной войны заставило их отказаться от идеологических схем ради прагматической цели: выживания их собственных стран, как и жизни на Земле!

Наша миротворческая организация Доброй Воли между США и новой, посткоммунистической Россией (www.RAGA.org), начиная с 1992 года ищет все возможности для продолжения процесса сдерживания ядерного вооружения вплоть до его полного запрещения на всей Планете. Именно поэтому мы вошли в коалицию Глобального Союза Гармонии (ГСГ). Увы, сейчас весь мир стоит на краю пропасти. За оставшиеся 100 секунд, важно понять спасительную ценность «Манифеста Мира/Киберсфероники» с его упором на глобальную безопасность.

«Манифест Мира/Киберсфероники» (30 стр.), созданный в ГСГ, это Манифест 100% Гандианского ненасилия. Он противопоставит насилию принципиально. Отрицая всякое насилие, он в первую очередь требует запрещения ядерного оружия. Исторический вопрос, поставленный Манифестом: Смогут ли бывшие идеологические противники найти общий язык в ликвидации этого обоюдно смертельного оружия? Если 35-40 лет назад у них был пусть минимальный потенциал взаимного доверия, то сегодня его практически нет. Все прошлые международные ограничения ядерного оружия демонтированы, что открыло новую гонку Оружия Массового Уничтожения. Она приблизила человечество максимально близко-- всего осталось 100 секунд, по оценкам ядерщиков (Меклин, 2020), к ядерной катастрофе человечества.

Только совместная работа США и России способна восстановить необходимое доверие, обеспечить добрую политическую волю с обеих сторон и возродить атмосферу сотрудничества, которая была при Рейгане и Горбачёве. Иначе риск ядерной конфронтации будет нарастать, как снежный ком пока она не похоронит под своей лавиной всех. От воли каждого гражданина зависит сдвиг к атмосфере сотрудничества, которым дышит наш Манифест Мира и Безопасности. Наша оптимальная цель: Добровольный взаимный отказ от ядерного оружия и его полный запрет во всех странах в ближайшие годы.

Необходимо подчеркнуть, что наши усилия по ядерному разоружению вряд ли будут успешными, если мы не будем также стремиться к социальной, этнической, расовой и религиозной гармонии и справедливости в каждой стране и во всём мире. Мы должны работать в коалиции и взаимодействии с другими холистическими движениями, такими как экономика "Третьего пути", сформулированная Луи

Келсо и его преемником Норманом Курландом. Для построения коалиции мы должны руководствоваться советом Махатмы Ганди: «Цель последователя Сатьяграхи - привлечь оппонента или противника к себе, а не вынуждать его к согласию с вами.»

Александр Семашко,

Экономист и бизнесмен, Россия

«Манифест Мира/Киберсфероники — это программа к широкому и долгосрочному действию, включая запрещение и предотвращение ядерного оружия, враждебного каждому человеку и человечеству в целом. Поэтому, по большому счету, каждый человек, желающий жить, кровно заинтересован в данной программе. Идеи и принципы этой научной программы четко отражены в Киберсферонике и не вызывают сомнения. Но с точки зрения стилистики, эта программа/манифест, как публичный документ, должен быть понятен каждому, начиная со школьника. Теперь он больше похож на научный трактат и на обращение к научному миру и не цепляет за душу обычных людей. Для этого он должен найти другую форму и стать призывом, быть кличем или набатом, если угодно – рэпом, который будет понятен любому молодому человеку и разбудит каждого. Этот манифест должен найти индивидуальное измерение. Он должен отражать интересы каждой сферы как квинтэссенцию каждой социальной личности, нацеленной на любовь, мир, гармонию, справедливость и равенство с другими людьми, а потому исключая насилие и оружие, тем более геноцидное, ядерное, предназначенное уничтожать целые народы и человечество в целом. Это трудная и тонкая, одновременно артистическая, уникальная работа, которая требует большого времени, но она необходима и неизбежна. Мы должны расти в этом направлении. Наш путь тернист, но мы не отступим. Самое главное, что у нас есть фундамент - сферный подход, фундаменте которого мы можем построить любое гармоничное здание для любой цели, включая освобождение нашего общего дома от раковой патологии ядерного оружия.»

Роберт Вейр,

Автор, спикер и адвокат 'мира через понимание', США,

https://peacefromharmony.org/?cat=ru_c&key=273

«Разработка, производство и распространение ядерного оружия является (наряду с изменением климата) одной из самых острых и неотложных проблем каждой нации на Земле, поскольку США сбросили атомные бомбы на Хиросиму и Нагасаки 75 лет назад. В течение трех четвертей века ядерное оружие было и остается - самой большой угрозой человечеству, а также глобальной экологии и экономике. Если все ядерные страны не будут разоружены и объявлены вне закона, потенциал ядерного уничтожения сохранится в обозримом будущем.

*Однако устранение потенциала для нового ядерного холокоста Хиросимы/Нагасаки требует не только речей, журналистских статей или даже массовых акций протеста. Ликвидация военной техники начинается с **изменения в мышлении правительственных лидеров**, которые должны отложить в сторону свои личные спекулятивные программы и вместо этого принять парадигму всеобщего мира.*

Эта парадигма мира может затем привести к созданию формальных институтов мира национальными правительствами и мировыми организациями, в которых высшие избранные и назначенные лидеры будут прислушиваться и принимать советы экспертов, обученных методам разрешения конфликтов и создания гармоничных международных отношений... посредством обсуждения, диалога, дипломатии и разрядки, а не грубой военной силы.

В Соединенных Штатах в 1793 году Бенджамин Раи, американский врач, общественный деятель, гуманитарный работник и педагог, подписавший Декларацию независимости США, написал эссе под названием «План Департамента мира для США». Раи предложил, чтобы этот Офис по вопросам мира был создан в составе кабинета министров США, чтобы служить высшим консультативным советом федерального правительства США; его возглавит министр мира. Таким образом, Офис по вопросам мира будет на равных с военным министерством США (ныне называемым министерством обороны), которое новое правительство уже создало 7 августа 1789 года.

*Раи писал, что целью этого предлагаемого Миротворческого офиса будет «**содействие и сохранение вечного мира в Соединенных Штатах**». Его главная обязанность заключалась бы в том, чтобы «**вдохновлять почитание человеческой жизни и ужас кровопролития**». Он будет выступать за то, чтобы «**подавить страсть к войне... законы милитаризма должны быть повсеместно отменены, а военные костюмы и военные звания должны быть отложены**». (Источник: https://en.wikipedia.org/wiki/Department_of_Peace)*

К сожалению, концепция Раи не была принята Конгрессом Соединенных Штатов, как и в случае с мерами, которые бы отменили рабство и предоставили право голоса женщинам.

В 20-м веке различные сторонники мира в США пытались узаконить создание Департамента мира на уровне кабинета министров, что особенно заметно в 1920–1970-х годах и снова в начале 21-го века, но безрезультатно.

В настоящее время созданием Департамента мира США занимается Альянс мира и Альянс студенческого мира. Обе являются национальными беспартийными некоммерческими организациями,

которые поддерживают независимые массовые политические движения. С 2006 по 2009 год я был председателем отделения DoP на юго-западе Мичигана. Как ни старались, мы не смогли убедить нашего местного представителя в Конгрессе поддержать закон, представленный республиканцем Кусиничем.

Концепция Департамента Мира упоминается в **«Манифесте мира/киберсфероники»** Глобального Союза Гармонии (ГСГ). Являясь мировым гражданским обществом с долгосрочной дорожной картой по запрещению, контролю и предотвращению ядерного оружия, ICAN может стать прототипом для соответствующих национальных и международных правительственных органов по созданию Департамента мира в будущем. Создание Департамента мира или Отделения мира в рамках ICAN будет одним из способов для ICAN, работающего с фундаментальной научной платформой в рамках международной социальной лаборатории в мире, достичь своей цели, как предлагается в нашем Манифесте.

Как сторонник концепции «мир через понимание», я надеюсь, что ICAN успешно справится с этой задачей.»

Рудольф Зиберт, PhD,

Профессор религии и социологии, департамент сравнительной религии,
Западный университет Мичигана, США,

http://peacefromharmony.org/?cat=en_c&key=51

«Замечательная инициатива ИКАН запретить ядерное оружие, поддержанная многими странами и нашим **«Манифестом Мира/Киберсфероники»** в рамках **«Справедливого/Сферного Третьего Пути»**, может и должна искать религиозное измерение. Прежде всего, это может быть широкая поддержка мировых религий и верующих всех конфессий, которые ясно выражают свою миротворческую и антиядерную ориентацию. Я более детально анализирую эту перспективу в моей недавней статье **«Третий Путь»**, написанной для нашего Манифеста (Зиберт, 2020).»

Бишну Патхак, PhD,

Профессор. Комиссия по расследованию насильственных исчезновений лиц, Непал,

https://peacefromharmony.org/?cat=en_c&key=910

«Главное достоинство и величайшая сила ненасилия против геноцидного ядерного оружия нашего **«Манифеста Мира/Киберсфероники»** заключается в его **«субстанциально новом образе мышления»** (Эйнштейн) Гандианскими сферами/сферонами, технология которого в своих основах, деталях и процедурах раскрыта в базовой для Манифеста книге ГСГ **«Гандика»** (2019, 240 стр.) Как известно, попытки решить проблемы традиционным мышлением безуспешны. Этот закон мышления сформулировал Эйнштейн, когда он 70 лет назад написал, что любая фундаментальная проблема **«не может быть решена на том же уровне мышления, на котором мы создали ее.»** Для их решения необходим **«субстанциально новый способ мышления человечества»** сферами и сферонами, который представлен в 10 книгах ГСГ за 15 лет его работы и сжато, на 20 страницах, выражен в нашем Манифесте. Только сфероны исключают насилие, войны, оружие, включая ядерное. По определению Ганди, они составляют первый закон жизни человечества. Поэтому, без изучения Гандианского мышления сферонами, в ИКАН вряд ли будет возможно понять предложенный **Манифест**, чтобы эффективно использовать его для глубокого решения вопроса запрещения ядерного оружия в контексте системы глобальной безопасности/мира. В целях овладения новым, сферным миротворческим мышлением, ИКАН могла бы организовать специальный семинар и школу **«Гандианской грамотности»**, в которой могло бы изучаться мышление **«Манифеста»** вместе с его базовыми учебниками: **«Гандика»** (2019) и **«Наука Глобального Мира»** (2016) и **«Азбука Гармонии»** (2012). Это была бы самая фундаментальная подготовка ИКАН к достижению и реализации запрета ядерного оружия.»

Лукас Паулик, PhD,

Кибернетик и эколог, Австрия,

https://peacefromharmony.org/?cat=en_c&key=887

«В результате развития искусственного интеллекта и гиперзвукового оружия **«Золотое правило ненасилия»** Ганди становится важнейшим принципом выживания человечества в условиях цифровизации. Мы либо ненасильственно взламываем порочный круг насилия, наделенный цифровыми технологиями, либо умираем от его эскалации.

Мой вклад как кибернетика в **«Манифест Мира/Киберсфероники»**, который будет использоваться в качестве интеллектуального инструмента запрета ядерного оружия, заключается в кратком очерке моих фундаментальных идей в **«Заключении Гандики»** (2019). Мой очерк построен на синтезе идей моего учителя и кумира Хайнц фон Ферстера и Золотого правила ненасилия Ганди. Кибернетик – это тот, кто никогда не перестает заниматься «взломом» систем, в одиночку или с группой преданных своему делу людей, и брать на себя смелость и ответственность корректировать управление этим миром.

Ключевая мысль моего очерка состоит в том, что мы в **Гандике** и **Манифесте** подготовили «взлом»/смену кибернетики частичной, милитаристской, ядерной, обеспечивающей управление и

сверхзвуковую доставку ядерного оружия вместе с соответствующей цифровизацией, кибернетикой холистической, ненасильственной, гуманистической Гандианских сфер/сферононов вместе с соответствующей цифровизацией на основе холистической сферной статистики, развернутых в **Гандике**. Только в итоге подобного взлома/смены можно ожидать не только запрет, но и полное исключение ядерного оружия из эволюции человечества. Раскрываемая в наших текстах Гандианская ненасильственная кибернетика – киберсфероника и соответствующая статистическая цифровизация, обеспечивающие создание ненасильственной системы глобальной безопасности/мира, это взлом/смена милитаристской насильственной кибернетики и цифровизации сверхзвуковых ядерных бомб/ракет, полностью подготовивших для человечества и биосферы неминуемый ядерный экоцид/геноцид. Тут вопрос только времени и повода.

Абсолютно гуманистическая цель запрета ядерного оружия ИКАН требует оснащения предельно эффективными инструментами его разрушения изнутри и предотвращения извне, которые предлагает Гандианская киберсфероника и ее сферная цифровизация в нашем **Манифесте**. Кибернетическое наследие заключается во взломе, цель которого – восстановить понимание и контроль. Альтернативы – функционирующая система тоталитарного контроля, глобальная война и/или наш экоцид. Инженеры уже взломали наш мир. Мы увековечиваем войну и соревнуемся за увеличение производства оружия и управление им, в то время как главная задача человечества – ненасильственная самоорганизация его жизни на основе его социетальных генетических сферононов, как предсказывал Ганди. Подобно кибернетикам всего мира, объединившимся, чтобы спастись от Второй мировой войны, человечество должно объединиться сейчас, чтобы объединить человеческий и машинный интеллект во имя спасения и выживания, как это предлагает наш Манифест. Мы либо найдем общее ненасильственное решение и будем действовать на его основе, либо любой момент цифровой трансформации человечества, даже без вмешательства человека, может стать последним вскорее.

Мой вывод. Сегодня нам нужны новые исследовательские и учебные лаборатории, как предлагает наш **Манифест**, с помощью которых мы сможем взять на себя ответственность за реорганизацию нашей эволюции, чтобы не допустить надвигающийся коллапс в наше будущее через традиционную цифровизацию и ее последствия. Это будет ненасильственный Гандианский прорыв качественно новой информационной и социальной Эры с «субстанциально новым способом мышления» сферами/сферононами.»

Ольга Кашина,

статистик, экономист, Россия

https://peacefromharmony.org/?cat=ru_c&key=757

«Мирное и антиядерное движения слабы, потому что они лишены эффективного научного инструментария. ГСГ за 15 лет работы смог создать несколько подобных инструментов, самым эффективным и перспективным из которых является фундаментально инновационная сферная статистика в своей наиболее актуальной части сферной статистики сферононов. Несравнимое ее преимущество – ее холистический, универсальный/глобальный масштаб основанный на логике мышления от целого к его сферным частям. Традиционная статистика не знает ничего подобного в своем мышлении, поэтому она остается частичной, национально ограниченной, разорванной/фрагментированной и лишенной целостности. Поэтому она далека от научности, объективности, выступает часто инструментом манипуляции и чем третьим: «истина, ложь и статистика». Сферная статистика сферононов упорядочивает и организует традиционную статистику в принципиально новый инструмент познания и управления. Она обоснована мировой статистикой 76 стран, представленных в «Гандике» (2019) и составляет неопровержимый эмпирический фундамент сферононов человечества на всех его уровнях от индивида, семьи, школы до региона, страны и мира в целом. В этом качестве сферная статистика – это наиболее эффективный количественный и математически (математическая статистика, матричная алгебра, математика фракталов и т.п.) вооруженный цифровой инструмент системы «Глобальной безопасности/мира», которая составляет основное позитивное содержание нашего «**Манифеста Мира/Киберсфероники**» и наиболее фундаментальную научную альтернативу ядерному оружию, как и милитаризму в целом. Поэтому ИКАН не может обойтись в достижении своей цели запрета ядерного оружия без сферной статистики вообще, сферононов в особенности, что я твердо заявляю на основе всего своего жизненного и научного опыта профессионального статистика. Но для развития сферной статистики, ИКАН необходимо создание соответствующего финансируемого научного института или лаборатории, независимого организационно и научно от институтов традиционной статистики, но использующей их статистику и сотрудничающего с ними, что предусмотрено в нашем Манифесте».

Матрeйя Рой, социолог, кибернетик, Индия

https://peacefromharmony.org/?cat=en_c&key=481

«Говоря о нашем «**Манифесте Мира/Киберсфероники**», я бы предпочла полагаться только на Ганди. Поэтому я предпочитаю добавить суть реакции Ганди и его оценку агонии, когда он узнал об открытии ядерного оружия, процитировать его выражения в его словах.

«В мире произошли катастрофические изменения. Я все еще придерживаюсь своей веры в истину и ненасилие? Разве атом не взорвал эту веру? Он не только не сделал этого, но и ясно продемонстрировал мне, что эти близнецы представляют собой самую могущественную силу в мире. Перед ними атомная бомба бессильна. Эти две противоположные силы в своем роде совершенно разные: одна - моральная и духовная, другая - физическая и материальная. Одна [истина] бесконечно превосходит другую, которая по своей природе имеет конец. Сила духа – самая прогрессивная и бесконечная. Ее полное выражение делает ее непобедимой в мире. Говоря это, я знаю, что ничего нового не сказал. Я просто свидетельствую об этом. Более того, эта сила находится в каждом человеке, женщине и ребенке, независимо от цвета кожи. Только во многих она бездействует, но ее можно разбудить с помощью разумного обучения.

Надо подчеркнуть, что без признания этой истины и должных усилий по ее реализации **невозможно избежать самоуничтожения**. Лекарство заключается в том, что каждый человек сам готовится к самовыражению во всех сферах жизни, независимо от реакции соседей. ... Вы не можете успешно бороться с ними с их собственным оружием. В конце концов, вы не можете выйти за пределы атомной бомбы. Если у нас не будет нового способа борьбы с империализмом всех мастей вместо затасканного насилия, угнетенных народов Земле не останется никакой надежды». (Gandhi, 1982, 1998, 2014).

«Оружие насилия, даже если это атомная бомба, становится бесполезным, когда его сравнивают с настоящим ненасилием». (Gandhi, 1946). О Ганди недаром говорят: **«Некоторые люди изменили их время ... Один человек изменил мир на все времена!»**

Айо Аола-Амале, JD,

Юрист, сертифицированный консультант/тренер по разрешению конфликтов, Нигерия,
https://peacefromharmony.org/?cat=en_c&key=524

«Человечество стоит на распутье того, спасать ли себя, биосферу или планету от самоуничтожения безумным ядерным оружием. Женщины и дети мира несут огромное бремя во время конфликтов и войн. Они убежденные противники ядерного оружия и сторонники его запрета. Женщины и дети в среднем составляют около 70% населения. Поэтому гендерное/детское измерение запрета ядерного оружия является основным по масштабу своего демографического влияния и популяционного веса. Аналогично значение этого измерения в позитивной поддержке системы «Глобальной безопасности/мира», обоснованной в нашем «Манифесте Мира/Киберсфероники». Поэтому гендерное направление имеет приоритетное значение для ИКАН. И для нас как лидеров международного Женского ГСГ (http://peacefromharmony.org/?cat=ru_c&key=764).

Когда две атомные бомбы, сброшенные в августе 1945 года американскими войсками, полностью разрушили Хиросиму и Нагасаки, убили и ранили сотни тысяч людей, это не только привело к тотальному человеческому насилию в окружающей среде, но и стало вулканическим извержением в душах новых поколений. На протяжении более 75 лет те, кто едва «выжил», боролись за выживание, испытывая глубокую обеспокоенность по поводу весьма вероятных последствий радиации для их детей и будущего поколения. Тем не менее, войны и конфликты все еще продолжаются во всем мире, и ядерное оружие используется, чтобы угрожать другим. Вредоносная мощь современного ядерного оружия и усилия по разработке нового «оружия злого духа» способны уничтожить всю человеческую расу, окружающую среду и всех живое на этой планете.

Важность запрещения ядерного оружия не может быть ограничена рамками политических дискуссий. Настоятельно необходимо обеспечить, чтобы ядерное разоружение было в центре внимания. Все страны должны запретить использование, разработку, производство и хранение биологического оружия, а также запретить и ликвидировать ядерное оружие в соответствии с договорами. Как мы все знаем, ядерное оружие гораздо более разрушительно, чем химическое оружие.

Продолжается ослабление режима нераспространения: растет неопределенность позиции России и США в этом отношении, быстро растёт Северная Корея, обладающая ядерным оружием, и Иран, как возможное ядерное государство, вызывает обеспокоенность Пакистан как еще одна ядерная держава и возникает большая озабоченность по поводу программ создания ядерного оружия в Ливии, Сирии и, возможно, Бирме.

Ядерное оружие используется, чтобы угрожать другим, войны и конфликты все еще продолжаются в мире, и многие жизни невинных людей потеряны. Мы можем и должны более глубоко задуматься о значении перераспределения финансирования с войны на мир и связанным с ним социальным развитием. Мы можем и должны думать о том, что делать, чтобы сохранить наше будущее и планету, защищая экологию, увеличивая финансирование социального развития вместо того, чтобы увеличивать военные расходы, которые приведут к огромным человеческим жертвам.»

Мария Роберт, поэт, Франция

https://peacefromharmony.org/?cat=en_c&key=467

«Абсолютные противники ядерного оружия и абсолютные сторонники его запрета – это женщины и несовершеннолетние дети, которые составляют, в среднем, около 70% населения. Поэтому гендерное/детское измерение запрета ядерного оружия является основным по масштабу своего

демографического влияния и популяционного веса. Аналогично значение этого измерения в позитивной поддержке системы «Глобальной безопасности/мира», обоснованной в нашем **«Манифесте Мира/Киберсфероники»**. Поэтому гендерное направление имеет приоритетное значение для ИКАН. Мы как лидеры международного ГСГ Женщин (http://peacefromharmony.org/?cat=ru_c&key=764) и различных национальных и региональных женских организаций готовы оказать всемерную организационную и информационную поддержку ИКАН в рамках наших направлений работы на местах. Мы также готовы принять самое активное интеллектуальное участие в создании, развитии и воплощении специальной международной гендерной/детской программы ИКАН вместе с ее женскими лидерами. Особое внимание обращаем на необходимость участия несовершеннолетних детей во Всемирном Референдуме Выживания по методике/законопроекту ГСГ, предусматривающей право голоса детей, которое исполняется их родителями, прежде всего матерями (Semashko, DeWitt, 2004). Участие в подобном референдуме детей, на которое они имеют не меньшее жизненное право (если не большее), чем взрослое население, сделает его результаты и максимально социально значимыми и максимально гуманистически ценными, обеспечив ему победу, которая будет неопределенной только при взрослом участии в референдуме. Женщины также могут занять лидирующее место в образовательной программе «Гандианской, ненасильственной грамотности», предлагаемой нашим «Манифестом» и финансируемой ИКАН. Существует много других аспектов гендерного/детского измерения, например, артистическое, медицинское, поэтическое, спортивное и подобные, которые играют очень важную роль в запрете ядерного оружия и создании системы глобальной безопасности/мира.»

Такис Иоанидис,

Д-р литературы, историк, писатель, поэт, Греция,

https://peacefromharmony.org/?cat=en_c&key=138

*«Ядерное оружие – вершина тотального человеческого насилия, отрицающая и разрушающая всю пирамиду биологической и социальной жизни, которая сотворила его и на уничтожение которой под ним нацелено это чудовищное оружие. Только безумные самоубийцы могли создать его, пестовать его 75 лет, стать добровольным его рабом/заложником и даже не думать о спасительной альтернативе **«Науки Глобального Мира»** (2016), изгоняя прочь всякую мысль его запрета. Поэтому инициатива ИКАН – это великий героический энтузиазм в духе светлых и разумных героев Эллады, побеждающих полчища неразумных злых чудовищ, подстерегающих человека на каждом шагу. Призраки 75-летнего опыта развития ядерного оружия исторически создают огромную ответственность для человечества в наши дни. Новое восприятие нового тысячелетия должно быть построено. Согласно греческой мысли, чтобы решить любую проблему, мы должны определить источник, который ее производит, причину ее создания и вовремя остановить ее. Только ученые делают ядерное оружие. Мы должны как-то их остановить. Во-вторых, мы должны правильно обучать детей на всех уровнях образования. Наш Гандианский **«Манифест Мира/Киберсфероники»** - это ненасильственный меч спрессованных высших достижений человеческого разума, отсекающий головы мировой Лернейской Гидры ядерного оружия и милитаризма/насилия в целом. Только в единстве ИКАН и ГСГ можно надеяться на успех и победу запрета ядерного оружия. Мы будем действовать как команда, как мы привыкли делать все эти годы в ГСГ.»*

Майкл Нокс, PhD,

Психолог, Президент «Мемориального Фонда Мира США»,

https://peacefromharmony.org/?cat=en_c&key=928

*«Наш Мемориальный Фонд Мира США поддерживает ИКАН в запрещении ядерного оружия и солидарен с **«Манифестом Мира/Киберсфероники»** Глобального Союза Гармонии, направленным на фундаментальное научное обеспечение ИКАН созданием системы **«Глобальной Безопасности/Мира»**, исключающей войны и оружие. Эти совместные акции ИКАН и ГСГ станут хорошим духовным и научным основанием нашего запланированного **«Мемориала Мира США»** в Вашингтоне, округ Колумбия. Он будет способен продвинуть Соединенные Штаты к культуре мира и мотивировать/вдохновлять вдумчивых и смелых американцев и организации США выступать против войн США, прежде всего против геноцидного ядерного оружия.»*

Владимир Оноприенко,

Экономист, ноосферолог, Россия

https://peacefromharmony.org/?cat=ru_c&key=819

«Запрет ядерного оружия – спасение Человечества от некротферы, развитие гармоничной ноосферы Вернадского, Казначеева.

Известно, что В.И.Вернадский и Пьер Те́йр де Шарден допускали возможность самоуничтожения ноосферы еще почти век назад (Оноприенко, 2014; Ronfeldt, 2020). Но только в конце прошлого и начале

нашего века стало понятно, каким образом это может произойти. Этот вопрос был глубоко осмыслен академиком В.П.Казначеевым (Kaznacheev, 2014). Основным смыслом его концепции заключается в следующем.

1. Уже Вернадский начал говорить о вступлении ноосферы в период некротиферы (Vernadsky, 1945), связывая его с быстрым истощением энергетических трофических жизненных ресурсов под влиянием преобладающей техносферной элиты населения, расчлененных геополитических полюсов.

2. Процесс истощения энергии идет очень быстро. По расчетам энергетических, трофических источников, включая воду и воздух, при современном объеме поглощения этой внешней среды ее хватит на планете Земля не более чем на 50-100 планетарных лет, а дальше – супердефицит. Казначеев определил этот нарастающий процесс понятием «генетического дефолта» в эволюции Биосферы и человеческого разума.

3. Использование энергии планеты и космоса в техносферном/некротиферном варианте ноосферы не решает проблемы выживания цивилизации. Энтропия жизненного пространства накапливается самой природой на планете Земля очень медленно, а техносферная, некротиферная оболочки, в которых человечество уничтожает планетные запасы, формируются очень быстро. Несоответствие скоростей природно-космического биосферного движения и развития некротиферного/техногенного дисбаланса неудержимо и необратимо.

4. Некротиферно/техногенное пространство, созданное современными научными направлениями, это лишь воплощение физико/химического/технического приоритета, который стал социально-политическим тупиком естественных и технических наук, лишенных приоритета гуманитарных и экологических наук, определяющих высшие ценности жизни и выживания человека и общества.

5. Финальный процесс технократической некротиферы – стремительное приоритетное развитие и финансирование ядерного оружия, достигшего высших уровней совершенства по мощности (по Хиросиме на каждого жителя планеты) и по сверхзвуковой скорости его доставки в любой угол общего дома. По оценкам ядерщиков, человечество теперь находится только в 100 секундах от глобального ядерного геноцида (Mecklin, 2020), положить конец которому может только скорейший запрет этого суицидного оружия. Это оружие вместе с его порождающими причинами: глобальная конфронтация, военно-промышленный комплекс как вершина техносферы и финансирующая его демократия превращают ноосферу в некротиферу. Поэтому, вместе с запретом ядерного оружия начнется поворот от некротиферного к гармоничному развитию ноосферы через овладение ее ноосферным мышлением социетальной генетической структурой сфер и сферонов, раскрытой в нашем «**Антиядерном Манифесте**». Другого пути выживания ноосферы не существует.»

Лев Семашко,

Философ, социолог, кибернетик, миротворец, основатель и почетный президент ГСГ, Пожизненный Почетный Член “RC51 Социокибернетика” Международной Социологической Ассоциации,

Инициатор и главный редактор «**Антиядерного Манифеста Мира/Киберсфероники**»,

Блог: https://peacefromharmony.org/?cat=ru_c&key=286

Email: leo.semashko@gmail.com

Скайп: leo.semashko

Т-н: 7-812-597-6571

«Предельно острая мировая ситуация с ядерной угрозой, глобальной безопасностью, экологической катастрофой и пандемией требует от ученых, особенно кибернетиков, быть более радикальными, ответственными, солидарными и смелыми в развитии и применении нашей фундаментальной науки с ее уникальным, холистическим, неисчерпаемым потенциалом, который лишь в общем ракурсе раскрыт в нашем «**Манифесте Мира/Киберсфероники**». Ключевое преимущество Манифеста, необходимое, в первую очередь, ИКАН для успешного и наиболее эффективного запрещения геноцидного ядерного оружия, - «субстанциально новый способ мышления» (Эйнштейн) сферами/сферонами, овладеть которым достигается двойное невозможное: 75 лет недоступный ядерный ноль в глобальной системе безопасности/мира и холистический циркулярный потенциал кибернетики Винера, который оставался неизвестным для человечества и неиспользуемым до сих пор для ноосферы в целом. Он становится известным, организующим, используемым и работающим в парадигме Манифеста только на уровне «субстанциально нового способа мышления» и в синергии с другими потенциалами целостности – сфер/сферонов Ганди, мышления Эйнштейна, аутопоэзиса Матураны, ноосферы Вернадского и экономики Келсо/Курланда в новой форме кибернетики, в Киберсферонике (КИБС) на основе генетических социетальных сферонов человечества, раскрытых в **Гандике** (2019) и других книгах ГСГ за 15 лет.»

Бернард Скотт, PhD,

Кибернетик, психолог, Британия,

Международный центр социокибернетических исследований,

https://peacefromharmony.org/?cat=en_c&key=255

«Лев Семашко, и я потратили наши жизни на продвижение всеобщей любви и мира. Мы также использовали наши таланты, чтобы попытаться понять человеческий контекст. Лев, социолог, изучал общество. Я, психолог, изучал, как люди взаимодействуют и учатся. Мы оба использовали кибернетику, чтобы помочь нам построить наше понимание. Мы оба верим, что любовь и понимание ведут к мудрости. Я поддерживаю Льва в его работе по созданию гармоничного общества. Я благодарю его за дружбу, любовь и мудрость.»

III. Дефиниции Антиядерного Манифеста XXI. Запрет ядерного оружия и его фундаментальное условие.

1. **Конечная цель:** достижение глобального мира/разоружения за 50 лет.
2. **Ближайшая, самая главная цель:** утверждение и выполнение **договора ООН о запрещении ядерного оружия** (2017), инициированного ИКАН, и последующего ядерного разоружения за 10 лет в контексте глобального разоружения, вне которого она недостижима. Это самая актуальная глобальная проблема и самая острая патология жизни человечества за всю его историю, угрожающая его выживанию. Угроза и опасность ядерного уничтожения планетарного масштаба, нарастающая с каждым годом ускоренного совершенствования ядерного оружия, не имеет равных, даже по сравнению с пандемией Ковида-19, которая временна и ограничена узким масштабом.
3. **Киберсфероника (КИБС):** ключевой интеллектуальный/ненасильственный инструмент целей Манифеста, безальтернативная холистическая наука глобальной безопасности/мира. Кибернетика – лучшая теоретическая платформа для науки мира, потому что она наиболее универсальна, холистична, свободна от любой идеологии и обеспечивает синергию самых разных потенциалов целостности (см. п. 14.1.). Достижение и обеспечение любой миротворческой цели, прежде всего запрета ядерного оружия, может и должно начинаться только с развития этой науки глобальной безопасности/мира. Для ее развития требуется интернациональная консолидация лучших научных сил под эгидой самых авторитетных мировых организаций.
4. **Третий, ненасильственный путь ноосферы,** царства разума на Земле: единственный альтернативный милитаризму/насилию путь выживания и процветания человечества XXI века, полностью освобождающий его от планетарной угрозы ядерного/милитаристского самоистребления.
5. **Краткие имена «Антиядерного Манифеста Мира/Киберсфероники»:** Манифест, Манифест Сферонов/Человечества; Манифест КИБС; Манифест Равенства; Манифест Гармонии; Манифест Мечты; Манифест Бифуркации; Манифест Демократии; Разоружения; Ненасилия; Выживания; Спасения; Жизни; Справедливости; Единства; Солидарности; Любви; Женщин; Молодежи; Ганди; Духовной Революции; Гуманизма; Экологии; Сознания; Просвещения; Образования; Прорыва; Развития; Партнерства; Процветания; Цивилизации и т.п.
6. **Множество имен Манифеста** выражает множество/масштаб его смыслов, его плюрализм, составляющий в целом *«величайшую силу ненасилия человечества/сферонов, которая мощнее самого разрушительного оружия»* (Ганди). В интересах/целях практической акцентуации, его имя может быть редуцировано к любому отдельному атрибуту из перечисленных.
7. **Гуманистическая сущность Манифеста:** антиядерная, антимилиитаристская и ненасильственная на основе синергии интеллектуальных холистических потенциалов Ганди, Винера, Эйнштейна, Матураны, Вернадского и Келсо/Курланда.
8. **Антиядерный Манифест** - абрис/синопсис *Гандики* (https://peacefromharmony.org/?cat=ru_c&key=788) 82 соавторов из 25 стран (2019, 240 стр.). Значение *Гандики:* она обеспечивает победу глобального мира в XXI веке, делая ее неизбежной. Она содержит обоснованную мировой статистикой

кибернетическую науку глобальной безопасности/мира на основе Гандианских сферонон ненасилия. Гандика выросла из *Науки Глобального Мира* 174 соавторов ГСГ из 34 стран (2016, 620 стр.) и сжата до 20 стр. в Антиядерном Манифесте. Это итог 15-летней солидарной интернациональной миротворческой и научной работы сотен членов ГСГ над этой наукой.

9. **Фундаментальное условие** запрета и искоренения ядерного оружия – система глобальной безопасности/мира.
10. **Манифест КИБС – это Манифест Сферонон** и vice versa. Это первое научное мировоззрение сферонон, фундаментальная долгосрочная стратегия их будущего на XXI век, которая будет непрерывно совершенствоваться в обратной связи с практикой его воплощения. Это мышление, сознание и разум сферонон, их цели, историческая миссия и Третий, ненасильственный, сознательный Путь к ним.
11. **Антиядерный Манифест открыт** для новых соавторов с новыми антиядерными идеями и для поддержки персон и организаций, что обеспечивает его непрерывное совершенствование и продвижение.

IV. Глобальная безопасность/мир (ГБМ). Экзистенциальные законы.

1. Гандианские, социетальные и генетические сферы/сферонон человечества/ноосферы – фундаментальный, определяющий закон Ганди для системы ГБМ.

Кратко: **Закон Ганди: «Четыре универсальные социетальные сферы/сферонон конституируют генетическую субстанцию человечества/ноосферы, его систему ГБМ и процветания.»**

2. ГБМ: закон целого/части или целостности/частичности. Не отрасли/партоны (их группы) обеспечивают выживание, безопасность/мир человечества, а только его равно необходимые и достаточные, холистические сферы/сферонон в их неизбежной гармонии, любви, синергии, равенстве и ненасилии. Когда часть господствует над целым, это ведет к смерти целого.

3. Безопасность/мир части обеспечивается только безопасностью/миром целого, но никогда наоборот, никогда какой-либо его частью, какой-бы сильной и могущественной она не была.

4. Закон Эйнштейна-1. Система ГБМ не может быть осознана и сконструирована на том же уровне традиционного частичного мышления, на котором была создана и развита глобальная милитаристская система, лишаящая безопасности/мира каждую страну/часть человечества и потому вынуждающая каждую из них вооружаться и вступать в гонку вооружений, включая ядерное оружие.

Кратко: **Закон Эйнштейна-1: «Непригодность традиционного мышления для решения глобальных проблем, созданных им.»**

5. Закон Эйнштейна-2. Система ГБМ может быть осознана и сконструирована только на уровне **«субстанциально нового образа мышления»** Гандианскими сферами/сферононами человечества на всех его уровнях. Это мышление обосновано и развернуто в киберсферононике, в книгах и проектах ГСГ за 15 лет.

Кратко: **Закон Эйнштейна-2: «Необходимость субстанциально нового способа мышления сферами/сферононами, чтобы решить глобальные проблемы и построить систему ГБМ и процветания.»**

6. Закон Винера. Причинные циркулярные, прямые/обратные связи социетальных и генетических Гандианских сфер/сферонон – объективный фундамент социальной кибернетики, названной Киберсферононикой, исключая идеологические искажения, широко использующей математику, создающей новые цифровые технологии и составляющую целостную Мегасайнс системы ГБМ и процветания.

Кратко: **Закон Венера: «Причинные циркулярные связи социетальных сфер/сфероносов – объективный фундамент Киберсфероники как целостной Мегасайнс системы ГБМ и процветания человечества в XXI веке.»**

7. Закон Пуанкаре. *«Внутренняя гармония [сфер/сфероносов ноосферы] – это единственная истинная объективная реальность»* (Пуанкаре, 1913) человечества, определяемая математическими закономерностями их циркулярных связей и составляющая целостный объект/предмет киберсфероники.

8. Закон начала ГБМ. Началом создания системы ГБМ и любого ее элемента, в соответствии с законом Эйнштейна-2, может быть только международное развитие киберсфероники как науки ГБМ, преодолевающее главное ее когнитивное препятствие – традиционное частичное мышление (закон Эйнштейна-1).

9. Закон запрета ядерного оружия – это синергия законов отказа от традиционного, частичного мышления (закон Эйнштейна-1), признания Гандианских сфер/сфероносов как социетальной реальности и переход на их основе к их *«субстанциально новому способу мышления»* (закон Эйнштейна-2) и построению ГБМ. Поэтому, запрет ядерного оружия – не конец системы ГБМ, а только начало ее построения на основе киберсфероники как науки ГБМ Гандианских сфер/сфероносов человечества.

10. Закон сохранения ядерного оружия. Традиционная милитаристская система безопасности 75 лет держится только на устрашении ядерным оружием. Поэтому фундаментальных оснований для его добровольного отказа не будет до тех пор, пока не будет создана альтернативная парадигма убедительной для всех научной системы ГБМ на основе киберсфероники. Этот закон – главный аргумент ее приоритетного международного развития в сотрудничестве и доверии, исключающем конфронтацию.

11. Закон бессилия/краха традиционных пацифистских организаций. Он определяется их противоречием, незнанием, игнорированием или неспособностью понять, учесть и применить законы Ганди и Эйнштейна в своем миротворческом мышлении и действии, которые, по этой причине, всегда оказывались провальными и бессильными перед постоянно растущей угрозой милитаристского самоуничтожения человечества. Это особенно убедительно доказывается 75 годами приоритетного ядерного оружия.

12. Закон Эйзенхауэра. Военно-промышленный комплекс (ВПК) – единственная подсистема/часть человечества/ноосферы, специально созданная для производства, хранения, развития и применения всех видов оружия, включая ядерное. Только для ВПК требуются и выгодны непрерывные войны, насилие, милитаризм, приоритетное бюджетное и непрерывно возрастающее финансирование, приоритетное развитие военной науки, прежде всего для совершенствования наиболее эффективного, ядерного оружия. Поэтому только для ВПК требуются и выгодны подавление всякой альтернативы науки глобального мира, всякой организационной альтернативы Департамента мира, и всякой альтернативы мирного строительства и всякой альтернативы их бюджетного финансирования. Эти альтернативы в разных формах пытались пробиться в разных странах в течение более двух веков, но все они были подавлены и задушены на корню всякого рода репрессиями, прежде всего финансовыми, лишая эти альтернативы финансовых ресурсов.

Только для ВПК требуются и выгодны постоянная глобальная конфронтация, напряженность, вражда, подозрения, недоверие, отчуждение, разрозненность, ложь, обман, фальсификации, угрозы, санкции, разрушение сотрудничества и солидарности во всех сферах и отношениях. ВПК создает, так называемую, *«милитаристскую систему безопасности»*, построенную на балансировании *«на грани войны»* и устрашении силой: **«МИР ЧЕРЕЗ СИЛУ»**. Милитаристская система безопасности исключает всякую возможность системы ГБМ, включая запрет ядерного оружия. ВПК стал тем геноцидным террористом с ядерным оружием, который совершает *«надругательство, захватив в заложники весь мир и..... постоянно нацеливаясь на умерщвление каждого из нас..[поэтому он стал] общим врагом всех народов и [уже погрузил нас] в руины третьей мировой войны.»* (Lown, 1985).

Закон Эйзенхауэра особенно внушительно доказывается 75 годами расцвета ядерного оружия с 1945 года, с Холокоста Хиросимы/Нагасаки. **ВПК стал единственным источником «ядерной смерти человечества», главной угрозы его выживания и опасности для жизни биосферы, ноосферы и планеты в целом, что впервые осознал и выразил президент Эйзенхауэр.** Этот закон – самая убедительная историческая иллюстрация закона части/целого в случае, когда часть захватывает господство над целым и ведет его к смерти, пока ее господство сохраняется и не преодолевается восстановлением приоритета целого над частями в их гармонии.

Кратко: **Закон Эйзенхауэра: «ВПК является главным источником тотальной угрозы выживания человечества и основным целенаправленным препятствием системы Глобальной Безопасности/Мира и Процветания всего человечества, решения всех его проблем, включая запрет ядерного оружия».**

Закон Эйзенхауэра может быть преодолен только синергией первых десяти экзистенциальных законов системы ГБМ, четыре из которых составляют ее центр.

Резюме экзистенциальных законов Киберсфероники в ее сознательном мышлении:

Четыре ключевых, системообразующих когнитивных закона решения глобальных проблем, чтобы построить устойчивую, непобедимую систему ГБМ и процветания:

1. **Закон Эйнштейна-1: «Непригодность традиционного мышления для решения глобальных проблем, созданных им.»**

2. **Закон Ганди: «Четыре универсальные социетальные сферы/сфероны конституируют генетическую субстанцию человечества/ноосферы, его ГБМ и процветания.»**

3. **Закон Эйнштейна-2: «Необходимость субстанциально нового способа мышления сферами/сферонами, чтобы решить глобальные проблемы и построить систему ГБМ и процветания.»**

4. **Закон Винера: «Причинные циркулярные связи социетальных сфер/сферонов определяют объективный фундамент Киберсфероники как целостной Мегасайнс системы ГБМ и процветания человечества в XXI веке.»**

Это фундаментальная система необходимых и достаточных законов мышления ГБМ и процветания, свободной от насилия, войн и милитаризма, включая ядерное оружие. Это сознательные, т.е. само рефлексивные и само организующие законы научного разума и мышления Киберсфероники. Только синергия ее экзистенциальных и когнитивных законов способна преодолеть в теории и на практике закон Эйзенхауэра: **«ВПК является главным источником тотальной угрозы выживания человечества и основным целенаправленным препятствием системы Глобальной Безопасности/Мира и Процветания всего человечества, решения всех его проблем, включая запрет ядерного оружия».**

Четыре закона сознательного, **«субстанциально нового мышления»**, обеспечивают в синергии преодоление/нейтрализацию закона Эйзенхауэра, решение всех глобальных проблем и прорыв человечества в новую Эру Ненасилия, предсказанную Ганди. Поэтому о Ганди недаром говорят: **«Некоторые люди изменили их время ... Один человек изменил мир на все времена!»**

Естественно, система законов Киберсфероники, которая сейчас представлена как гипотеза, требует постоянного развития ее теоретического и эмпирического обоснования в ее международно установленных и финансируемых институтах.

V. Киберсфероника.

Наука социетальной ГБМ: Теория/мышление

Ненасилие в гармонии/мире варн/сферонов «является величайшей [но еще неизвестной] силой [энергией] в руках человечества. Она мощнее самого мощного оружия разрушения. Ненасилие [сферонов] – закон жизни человечества.»

Махатма Ганди

«Фундаментальные проблемы, с которыми мы столкнулись, не могут быть решены на том же уровне [частичного] мышления, на котором мы создали их.» Поэтому «мы должны требовать субстанциально новый [целостный, ненасильственный, асимметричный] способ мышления [сферонами], если человечество хочет выжить». **Альберт Эйнштейн**

«Кибернетика ... достигнет своего истинного уровня, только если признает себя наукой, которая тянется [познать] скрытую [глубину сферонов]».

Готхард Гюнтер

1. Особенности Кибернетики и Киберсфероники (КИБС). Каждая наука очерчивает свой объект/предмет, создает собственный понятийный/терминологический язык его познания/мышления, вырабатывает собственную манеру/способ его объяснения/понимания и предлагает свои формы их описания/выражения и презентации внешнему миру. Математика, астрономия, физика, химия, биология, социология, история, психология и другие науки развивают свой особый способ познания во всех перечисленных параметрах/измерениях.

Кибернетика и киберсфероника – не исключения из этого правила, а его продолжение. Чтобы понять и овладеть этими науками, надо освоить их особенность в их параметрах. Кибернетика включает в свой объект/предмет наблюдаемые и наблюдающие, управляемые и управляющие системы, которые охватывают все мыслимое многообразие универсума в его целостности внутренней самоорганизации и управления. Универсальность/целостность объекта/предмета кибернетики определяет ее особый статус максимально междисциплинарной и трансдисциплинарной науки (Скотт, 1996, 2004 и др.).

Киберсфероника (КИБС), сохраняя статус кибернетики, ограничивает ее предмет только социальным управлением и только социальных систем, представляющих крайнюю сложность по себе и для познания. Это определяет ее высшее достоинство и одновременно ее особую трудность, делая киберсферонику уникальной по этим параметрам наукой и вершиной кибернетики. Для понимания и овладения КИБС ниже предлагается тезисное описание всех ее параметров, детальная развертка и обоснование которых представлены в Гандике (2019).

2. Дефиниции/язык сферной лингвистики Киберсфероники (КИБС).

2.1. Дефиниция-1. Наука КИБС. Киберсфероника – это Социокибернетика третьего порядка сфер и сферонов, или Кибернетика социетальных сфер/сферонов в рамках плюралистической тетрарной философии конструктивизма (Гандика, 2019). Киберсфероника – это наука управления (cyber) сферонов и управление (cyber) сферонами в единстве сферонов как объект/субъектной термодинамической среды, одновременно наблюдаемой/наблюдающей и управляемой/управляющей в круговой причинно-следственной взаимосвязи, сознательно организующей свой объект/предмет и сознательно самоорганизующейся как его актор по мере их познания.

2.2. Дефиниция-2. Объект/предмет Киберсфероники (КИБС). Его составляет жизнь/существование общества/человечества как созданной им **ноосферы** на Земле. Ноосфера конституируется непрерывным/постоянным производством/аутопоэзисом четырех необходимых/достаточных **ресурсов/продуктов**: Люди, Информация, Организации, Вещи (совокупность созданным материальных благ и услуг): ЛИОВ. ЛИОВ производятся в четырех, соответствующих **сферах** общественного производства/аутопоэзиса: Социосфера, Инфосфера, Оргсфера, Техносфера (сфера производства материальных благ и услуг) соответствующими **актерами/кластерами** людей, занятых в этих сферах и потому получивших название «**сферонов**»: Социосферон,

Инфосферон, Оргсферон, Техносферон. Сферы/сфероны различаются по производству ЛИОВ. (Гандика, 2019).

Сферы/сфероны - неразрывные дуплексы кластеров социального аутопоэзиса/ноосферы: не существует сфер аутопоэзиса без его сферонов как их единственных акторов, и наоборот, не существует сферонов аутопоэзиса без их сфер как их необходимых инфраструктур. Их неразрывность иллюстрируется подобной связью бесконечных частичных примеров: школы и школьников, шахты и шахтеров, города и горожан, физики и физиков, музыки и музыкантов, поэзии и поэтов и так далее, которые не существуют друг без друга.

2.3. Дефиниция-3. Сфероны Киберсфероники (КИБС). *Сфероны универсальны. Они включают всех людей от рождения до смерти, без исключения. Универсальность сферонов охватывает всю человеческую/социальную жизнь/аутопоэзис во всей полноте, без исключения, все население, во всех семьях, школах, предприятиях, городах, областях, странах, континентах и в рамках человечества в целом. Сфероны различаются только сферной занятостью в сферах общественного производства/аутопоэзиса, которая сменяется людьми в их жизненном процессе перехода от занятости в одной сфере к занятости в других сферах. Жизнь человека/людей - постоянная сферная занятость и ее перемена (Гандика, 2019). Сфероны человечества включают все многообразие исторически преходящих их частей/партонов: гендеров, поколений, профессий, классов, наций, партий, элит и т.п. Сфероны человечества представлены в структурной модели:*



Через универсальные сферы/сфероны Киберсфероника обеспечивает целостное мышление, проектирование, управление, самоорганизацию, устойчивость и выживание ноосферы вместе с ненасильственным/гармоничным разрешением ее глобальных проблем высшей сложности любого уровня от индивида до человечества.

2.4. Дефиниция-4. Закон универсальной целостности (ЗУЦ) КИБС. (Или: Закон необходимого сферного разнообразия КИБС.) Это определяющий социетальный/генетический закон человечества, развивающий «закон необходимого разнообразия» У. Эшби. Этот закон выражает постоянный тренд соответствия разнообразия управляющей системы разнообразию управляемой системы, который выполняется с двух сторон: со стороны объекта и субъекта управления. **ЗУЦ КИБС** следующим образом определяет необходимое онтологическое разнообразие объекта (общества/человечества) к соответствию с которым должно стремиться разнообразие управляющего субъекта (управления в целом).

Аутопоэзис/жизнь любого социального организма от рождения до смерти на всех уровнях от индивида (в рамках его сферных потребностей, способностей и сферной

занятости) до человечества (в тех же сферных ипостасях) определяется генетической системой четырех необходимых и достаточных сфер/сферонов, обеспечивающих воспроизводство четырех необходимых и достаточных сферных ресурсов: Люди, Информация, Организация, Вещи (материальные блага и услуги). Сокращенно: ЛИОВ. Процессы производства, распределения, обмена и потребления ЛИОВ конституируют вместе с ними соответствующие сферы/сфероны: Социосфера/Социосферон, производящие Л; Инфосфера/Инфосферон, производящие И; Оргсфера/Оргсферон, производящие О; Техносфера/Техносферон, производящие В. В мышлении социальной целостности/сложности любого уровня, КИБС, как управляющая система, ограничивается разнообразием этих 16 сферных кластеров/элементов в их когнитивно/атрибутивных дуплексах.

ЗУЦ КИБС реализуется системой круговых (прямых и обратных) функциональных взаимодействий всех сферных кластеров/элементов (ресурсов, процессов, сфер и сферонов), составляющих целостный аутопоэзис/жизнь человечества/общества. Отсутствие в нем хотя бы одного сферного элемента делает его существование невозможным, поэтому все они являются не просто необходимыми, но **равно** необходимыми и **вместе** достаточными, определяющими необходимый и достаточный субстанциальный плюрализм человечества/общества. В целом разнообразие аутопоэзиса ограничивается 16 фундаментальными/генетическими сферными кластерами/элементами, которые определяются четырьмя базовыми ресурсам ЛИОВ и выражаются через них статистически (ниже).

Все 16 сферных кластеров/элементов социального аутопоэзиса исторически воплощаются в бесконечном разнообразии их культурных, национальных, цивилизационных, преходящих форм, от которых КИБС отвлекается, но которые составляют предмет всего множества отраслевых дисциплин. КИБС выполняет по отношению к ним фундаментальную онтологическую, когнитивную и организующую транс- и меж-дисциплинарную функцию.

ЗУЦ КИБС интегрирует и поднимает на высший уровень развития другие законы кибернетики первого и второго порядка, обеспечивая через 16 сферных социетальных кластеров/элементов «необходимое и достаточное внутреннее разнообразие» жизнеспособности/аутопоэзиса всех систем общества/человечества. ЗУЦ КИБС создает интеграцию/синергию фрагментированных дисциплин традиционной кибернетики, преодолевая их разорванность и взаимную дезорганизацию. На высшем уровне синергии кибернетики в КИБС она продуцирует знание генетической/социетальной целостности, без которого невозможно никакое научное/системное глобальное управление и демократическое решение любой мировой проблемы общества/человечества.

2.5. Дефиниция-5. Целостный предмет/объект КИБС в статике. Онтология КИБС. Структурная модель. Предмет/объект КИБС - это планетарная ноосфера общественного производства/аутопоэзиса в рамках биосферы (Вернадский, 1931) и других сфер Земли, составленная четырьмя социетальными сферами/сферонами. В соответствии с законом универсальной целостности, ноосфера/человечество может быть представлена следующей структурной моделью вместе с фундаментальными ценностями ноосферы, обеспечивающими ее выживание/устойчивость:

Объект/Предмет КИБС:
Ноосфера сфер/сферонов
И ее ценностей выживания



Сферы/сфероны – социетальные термодинамические субстанции гибридной реальности высшей целостности/сложности ноосферы/человечества. Движение к открытию, познанию и использованию сфер/сферонов венчает и интегрирует развитие кибернетики первых двух порядков. В сферах/сферонах кибернетики третьего порядка она выходит на новый/высший уровень целостности/сложности. В сферах/сферонах, оптимизирующих целостную «*сборку субъектов/объектов развития*», кибернетика третьего порядка находит самоидентификацию и синергетический синтез «*саморазвивающихся поли-субъектных рефлексивно-активных сред*», обеспечивая «*гармонию иерархических и сетевых моделей... в трехмерном пространстве*». (Лепский, 2018; WOSC, 2020). Сферы/сфероны определяют генетическую структуру любых социальных «*рефлексивно-активных сред*», трансформируют их в конкретные «сферные среды», преодолевая их аморфность, и снимают проблему бессубъектности/бесструктурности развития ноосферы/человечества во всей их истории.

Сфероны – социетальная, генетическая, высшая субъектность человечества на всех уровнях, во все времена и во всех культурах и цивилизациях.

2.6. Дефиниция-6. Структурная модель: Целостная динамика Киберсфероники. Она выражается следующей структурно-функциональной моделью социокибернетического генома (соционома) динамической гармонии сфер/сферонов аутопоззиса/ноосферы:

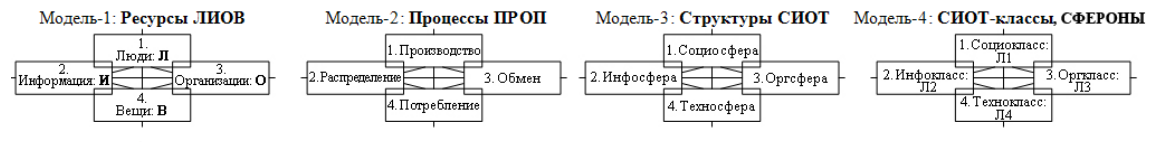
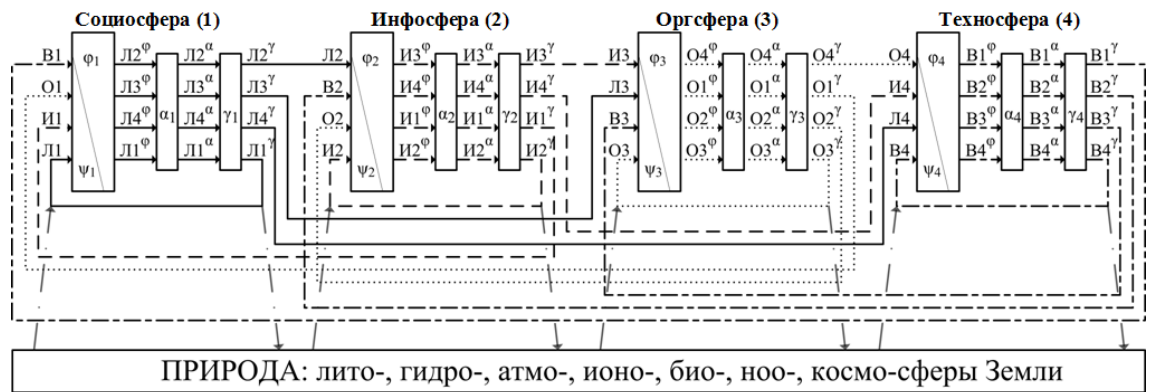

Базовая матрица сферных показателей ресурсов:
 $L = L1 + L2 + L3 + L4$ $I = I1 + I2 + I3 + I4$ $O = O1 + O2 + O3 + O4$ $V = V1 + V2 + V3 + V4$
 Индексация:
Производство: ϕ (фи)
 ϕ_1 - производство людей (людских ресурсов)
 ϕ_2 - пр-во информации (информационных ресурсов)
 ϕ_3 - пр-во организаций (организационных ресурсов)
 ϕ_4 - производство вещей (материальных ресурсов)
Распределение: α (альфа)
 α_1 - распределение людей
 α_2 - распредел. информации
 α_3 - распредел. организаций
 α_4 - распределение вещей
Обмен: γ (гамма)
 γ_1 - обмен людей
 γ_2 - обмен информации
 γ_3 - обмен организаций
 γ_4 - обмен вещей
Потребление: ψ (пси)
 ψ_1 - потребление сферы-1
 ψ_2 - потребление сферы-2
 ψ_3 - потребление сферы-3
 ψ_4 - потребление сферы-4

Смотреть в больших деталях здесь: https://peacefromharmony.org/?cat=ru_c&key=451
 More details on SOCIONOME see: *The ABC of Harmony for World Peace*, 2012, 38–43:
https://peacefromharmony.org/?cat=en_c&key=486
<http://youtu.be/hbxY5IREoA>

Социокибернетический геном – это модель глобального человечества/ноосферы как нелинейной термодинамической системы сфер/сферононов (Авери, Семашко, 2017).

2.7. Дефиниция-7. Целостный энвайронментализм Киберсфероники (КИБС).

Окружающая среда ноосферы/человечества имеет два уровня: земной – Земля и космический – Космос. Земная среда представлена ее четырьмя сферами, известными с древнейших времен: литосфера, гидросфера, атмосфера и биосфера, частью которой является ноосфера или антропосфера человечества. Земная среда, определяющая существование общества/человечества на планете, получила название экологии, а ее сферы называются экологическими.

Космическая среда представлена, в первую очередь, определяющим Землю и ее биосферу космическим светилом – Солнцем, а также ионосферой Земли и всем внешним ее космическим мирозданием, в котором она является лишь его микроскопической частью, существование которой полностью определяется космическим целым и законами его эволюции. Если экологические сферы практически полностью попали под влияние (скорее негативное/разрушительное, чем позитивное/созидательное) общества/человечества, то космическая сфера только исследуется им и еще далека от его реального влияния. (Esimovic, 2017).

Энвайронментализм КИБС добавляет к ее внутренним 16 сферным социетальным кластерам/элементам еще 5 внешних сферных природных/энвайронментальных кластеров/элементов: **четыре земных, экологических сферы** (лито, гидро, атмо, био) и одну космическую, интегрированную с Солнцем сферу. Все вместе 5 природных сфер составляют предмет сферной экологии КИБС, включающий все естественные науки, которые составляют в Мегасайенс КИБС ее специальный когнитивный кластер (ниже).

Понятиями 21 кластера/элемента объекта/предмета КИБС, а также понятиями их структуры, взаимодействия и эволюции в социальном пространстве/времени исчерпывается фундаментальный пласт сферной лингвистики этой интегральной науки, на котором исторически вырастает и модифицируется операционный пласт ее сферного языка.

3. Дуплекс/бинарный способ тетранет мышления КИБС. Предельный масштаб языка КИБС, его целостности/сложности требует особого внимания к простоте и экономности его использования. Для этого используется «Дуплекс/бинарный способ

лингвистической самоорганизации тетранет мышления» Гандики, реализуемый парным использованием понятийного языка КИБС через множество дуплексов категорий тетранет мышления «Гандики». В дуплексах сферной лингвистики категории дополняют друг друга, очерчивают масштаб целостности, ее крайние границы или высвечивают ее разные смыслы в синонимичных ситуациях, как например: производство/аутопоэзис и т.п. Категориальная дуплектность – это внутренний когнитивный закон самоорганизация сферного тетранет мышления КИБС. В ее сферной лингвистике оно представлено множеством категориальных дуплексов, которые лексически выражаются через слеш (/).

Они конституируют когнитологию КИБС, отличающуюся такими преимуществами как экономность/сжатость единиц мышления, их количественное/математическое выражение в показателях сферной статистики и их структурное моделирование в **матричных фракталах** (ниже). Когнитология КИБС интегрирует качественный и количественный аспекты мышления целостности/сложности, обеспечивая ему фундаментальную научность и широкий выход в цифровизацию (ниже).

4. Сферная статистика: уникальное математическое преимущество целостной КИБС. Сферная статистика (СС) включает традиционную статистику (ТС) и основана на ней. Обе из них обладают собственной логикой познания и парадигмой мышления. ТС воплощает наиболее простой и доступный тренд эмпирического, индуктивного познания от частей к целому. СС реализует наиболее сложный и наименее доступный вектор теоретического, дедуктивного познания от целого к его фундаментальным, сферным частям, конституирующих его целостность. ТС обеспечивает теоретические сферные показатели СС эмпирическим контентом/смыслом. СС классифицирует, сжимает, упорядочивает и фокусирует бесконечное и хаотичное пространство эмпирических показателей национальных статистик и их смыслов. СС обеспечивает технологию упорядоченной системной композиции/декомпозиции (агрегации/деагрегации) всей хаотической совокупности показателей ТС. Достоинства/ограниченности и взаимная дополнительность двух статистик детально раскрываются в «Гандике» (2019). Здесь мы ограничимся только достоинствами СС и ее ключевой инструментальной, математической и технологической ролью в КИБС.

Если главное достоинство ТС – связь с реальностью, с историческим контекстом во всех его деталях, то главное достоинство СС – проникновение в вечные фундаментальные и глубинные/генетические законы/структуры целостного человечества, обеспечивающие его жизнь, выживание, устойчивость во всей его истории от начала до конца. СС вырастает из логических/теоретических посылок познания сфер/сферонов общественного производства, общих для всех стран и времен. Это позволяет СС приобрести глобальный/универсальный характер. При этом она не может и не стремится заменить/вытеснить традиционную статистику, которая составляет ее питающую эмпирическую почву и источник. СС может только опираться на нее, содействовать ее развитию и укреплению и поднимать ее на уровень фундаментальной науки, сохраняя все ее необходимые национальные особенности. В общем методологическом смысле СС выступает метаязыком и металингвистикой по отношению к объектному языку и лингвистике ТС.

Возникновение СС более 40 лет назад, ее первые шаги и операции композиции и декомпозиции показателей двух статистик рассмотрены в ряде книг (Семашко, 1992; 1999; 2002 и других, особенно в «Гандике»). Сферная статистика – это статистика сферных ресурсов ЛИОВ, через которую выражается статистика сферных процессов ПРОП, сфер производства СИОТ и занятых в них сферонах СИОТ. Статистика сферонов (Л) – это центр сферной статистики, определяющий периферийную/инфраструктурную сферную статистику. Фундамент сферной статистики – базовая матрица сферных показателей ЛИОВ размером 4x4:

$$\begin{aligned} &Л1 + Л2 + Л3 + Л4 \\ &И1 + И2 + И3 + И4 \\ &О1 + О2 + О3 + О4 \\ &В1 + В2 + В3 + В4 \end{aligned}$$

На ее основе строится практически бесконечная система производных детализирующих фрактальных матриц другой размерности по простому алгоритму: 4×4^n , где n – ряд натуральных чисел в модификациях от +1, или от –1, или иных. Эта система матриц создана на буквенно-цифровых показателях ресурсных элементов ЛИОВ, называемых сферными показателями. Алгоритм бесконечного ряда сферных матриц един: каждая строка любой матрицы превращается в столбец нижележащей матрицы, а каждый показатель строки предстает в нижележащей матрице как сумма четырех показателей, выражающих комплекс ресурсов, необходимых и достаточных для его воспроизводства/аутопоэзиса.

Фрактальные сферные матрицы описываются математической статистикой и фрактальной математикой Бенуа Мандельброта (1982), в которой "*фракталом называется структура, состоящая из частей, которые в каком-то смысле подобны целому*", выражая древний принцип: «все во всем». Социетальные структуры 20 сферных кластеров/элементов, как и матрицы их сферных показателей являются фрактальными, что делает целостную КИБС и ее сферное тетранет мышление также фрактальными, подчиненными соответствующим законам фрактальной/статистической математики.

Система бесконечных сферных/фрактальных матриц создает логически единое сетевое статистическое пространство человечества, глобальный математический цифровой язык который способен интегрировать, композировать и декомпозировать по показателям ЛИОВ все разнообразие национальных статистик, преодолевая их врожденную фрагментарность, разорванность и дисгармонию. Сферная статистика создает для КИБС адекватный по масштабу эмпирический базис и открывает ей путь субстанциально инновационной «*Сферной Информационно-Статистической Технологии/Цифровизации*» (СИСТ) всех сфер на всех уровнях. Использование КИБС с ее СИСТ обеспечивает эффективное глобальное гармоничное управление сфероном в соответствии с их ценностями и приоритетами на всех их уровнях.

В рамках единой сферной статистики ее центр составляет статистика сфероном. Так как каждый сферный элемент/кластер связан с той или иной частью сфероном, не существуя без них как их акторов, то они все (20) на любом уровне могут быть выражены через сферные показатели сфероном, через количество и качество их занятости, через ее время/стоимость, раскрываемую в теории сферной прибавочной стоимости сфероном и т.д.

5. КИБС: единая объединяющая Мегасайенс человечества на его сферном третьем пути XXI века. Сфероны как наблюдаемые, наблюдающие и самоуправляемые системы – это связующий центр кибернетики всех трех ее порядков, делая кибернетику третьего порядка сфер/сфероном их сознательным и самоорганизующимся началом для ее предшествующих порядков. Поэтому сфероны – центр всей целостной системы КИБС как Мегасайенс 21 века (ниже).

Сфероны КИБС делают кибернетику, ее «*механизмы коммуникации и управления социальных систем с круговыми, обратными и саморефлективными процессами*» (Хейлиген, 2020) предельно универсальной/сложной, максимально целостной/масштабной и глобальной наукой - Мегасайенс, охватывающей весь комплекс наблюдаемых и наблюдающих систем (первого и второго порядка), совпадающих с человечеством, поскольку сфероны исчерпывают и охватывают его.

Универсальные атрибутивные/когнитивные преимущества сферной интерпретации сложности/целостности в КИБС позволяют ей стать научной, теоретической и методологической платформой объединения всех бесчисленных социальных и гуманитарных субдисциплин в единую целостную социальную Мегасайенс XXI века. Она обеспечивает единое научное решение всех глобальных проблем человечества, обеспечивая его выживание и освобождение от всех системных кризисов его целостности, созданных традиционным, частичным мышлением, игнорирующим целостность, которая когнитивно недоступна ему.

КИБС – это связующий центр Мегасайенс XXI века, обеспечивая прорыв научному познанию, сознанию и мышления человечества на принципиально новый, субстанциальный

уровень генетической реальности сфер/сферононов. Сферы/сферононы КИБС объединяют все отрасли и все отраслевые группы населения, поэтому она становится единой платформой всех отраслевых дисциплин человеческого познания. Все отраслевые (социальные и естественные) науки так или иначе касаются и исследуют человека и разные частичные группы/общности людей, которые все являются частями универсальных сферононов, кибернетика которых изучается КИБС. Она создает уникальную историческую возможность интеграции всего познания в сотнях его модификаций в единый научный организм Мегасайенс XXI века.

КИБС обеспечивает полное и целостное междисциплинарное сотрудничество, и синергию традиционных наук через мосты сфер/сферононов, преодолевая их разорванность и поднимая их на «*субстанциально новый*» (Эйнштейн) уровень мышления, неизвестный им до сих пор.

КИБС как Мегасайенс станет уникальным прорывом человеческого познания в XXI веке, который освободит глобальное общество от всех проблем, угрожающих его экзистенции. Но в Мегасайенс иначе распределяются приоритеты научного познания, чем в прошлом. Когнитивный приоритет в ней занимают социальные и гуманитарные науки, но не в их традиционно застойном и маргинальном состоянии, а в «*субстанциально новом*» сферном состоянии, которое они получают в КИБС. Их приоритет по отношению к естественным и техническим наукам позволяет им контролировать качество их использования/влияния как на само общество/человечество, так и на его сферную экологию. Их приоритет реализует гениальное Сократовское завещание когнитивного приоритета человечества, нереализованного до сих пор: «*Познай самого себя*», что достигается только с открытием сферононов и возникновением на их основе КИБС.

Подобная Мегасайенс исключает какое-либо существование в ней военной науки (конечно, не сразу, а с момента полного разоружения), предназначенной для уничтожения людей, но все ее полезные достижения для мирной жизни человечества, естественно, сохраняются и интегрируются в комплексе технических наук КИБС.

6. Истинный уровень/высота Кибернетики: наука о скрытых сферах/сферононах. Известный немецкий философ Готхард Гюнтер 50 лет назад (1972) предсказал научную перспективу кибернетики: она «*достигнет своего истинного уровня, только если признает себя наукой, которая тянется к тому, что скрыто*». Кибернетика достигла этого уровня истинной фундаментальной науки только в КИБС, кибернетике третьего порядка сфер/сферононов, которая раскрывает эту «скрытую», генетическую, социетальную, неизвестную еще человечеству «субстанцию» (Эйнштейн) Кибернетики. Эта субстанция поднимает Кибернетику на «*истинный уровень/высоту (фундаментальной) науки*» (Гюнтер) сфер/сферононов. Ничего другого, кроме скрытых, глобальных сфер/сферононов человечества, истинно/фундаментально научного в кибернетике не существует. Поэтому только через них Кибернетика в лице Киберсфероники становится действительно целостной, «*трансдисциплинарной и метадисциплинарной*» (Скотт, 2019) Мегасайенс в новом веке.

КИБС как единая/целостная, междисциплинарная и трансдисциплинарная Мегасайенс раскрывает истинную, фундаментальную/генетическую глубину и тайну человечества на Земле. Она еще не познана им, как завещал Сократ, но она уже приоткрылась ему интеллектуальными усилиями ГСГ за 15 лет и представлена в первом, далеком от совершенства виде, в нашем Манифесте Сферононов КИБС.

7. Сферный Третий Путь (СТП) человечества XXI века и его определение в КИБС.

7.1. Общая характеристика. Третий путь как политическое мышление и движение зародилось в прошлом веке и представлено широким спектром идеологических и партийных направлений от фашистских до либеральных, анализу которых посвящены многие работы (Гидденс, 1998; Третий путь, 1999; Федотова, 2002; Гринева, 2016; и многие другие.). Третий путь – это попытка найти более эффективные методы и способы ответа на

новые вызовы человечества, на которые традиционные идеологии капитализма/либерализма и коммунизма/марксизма бессильны ответить по своей устарелости.

Третий путь Киберсфероники – это «СФЕРНЫЙ Третий Путь» (СТП), альтернативный для его традиционных вариантов как европейских, американских, так и российских, которых объединим понятием «Традиционный Третий Путь» (ТТП). Сравнение ТТП и СТП по основным атрибутам/качествам, свободное от излишних деталей, может быть представлено в следующей таблице, выражающей их 22 ключевых различия и преимущества СТП.

Атрибуты/качества	Традиционный Третий Путь (ТТП).	СФЕРНЫЙ Третий Путь (СТП)
Отношение к целостному человечеству	Частичное, редуцированное и фрагментированное через отрасли/корпорации/нации; неадекватное, смертоносное	Интегральное через исчерпывающие человечество равные сферы/сфероны; адекватное, жизнеспособное
Права человека/человечества	Не гарантируют главного права: права на жизнь, безопасность и отсутствие войн/насилия	Обеспечивает право на жизнь, отсутствие войн/насилия и все другие права и свободы
Мировая история, ее видение	Тотальная классовая борьба и вечные национальные войны на уничтожение, захват и господство. История частичности/партоны	Гармония/мир/ненасилие и партнерство равных сферонов. В их мировой истории война и насилие - только патология частичности/партонов
Мировой порядок	Однополярный, монистический, подчиняющий мир диктату экономического/военного лидера, системному насилию его военно-политических блоков	Многополярный, партнерский, плюралистический, подчиненный балансу/гармонии/ненасилию равных сферонов человечества, свободный от враждебных блоков
Реальный приоритет	Экономики, материального богатства, финансового капитала, военно-промышленного комплекса	Социальной сферы, человека, детей, социального капитала, экологии, здоровья, образования, благосостояния населения
Наука/идеология	Фрагментарно научный, лишенный знания целого путь. Пропаганда вместо науки. Приоритет идеологии. Отказ от науки глобального мира. Утаивание, закрытость истины. «Ложь/фальшь – Бог».	Целостно научный путь через Мегасайнс сфер/сферонов. Никакой пропаганды, только наука. Приоритет науки мира: Киберсфероники. Открытость истины. «Истина – Бог»: Ганди.
Мирное образование/грамотность	Частичное, ненаучное, пацифистское, спорадическое, лишенное фундаментальной базы Науки глобального мира (КИБС)	Целостное, свободное от бессилия пацифизма, всеобщее на фундаментальной базе Науки глобального мира (КИБС)
Социальное равенство	Бессилие в теории и практике равенства, ведущее к росту неравенства постоянно. Отсутствие научно осознанной фундаментальной социетальной идентичности равенства	Научная теория равенства во всех измерениях на основе равенства сфер/сферонов. Признание научной фундаментальной социетальной идентичности равенства людей по сферам
Социальный договор, контракт общества в целом и на каждом его уровне	Отсутствует, что является причиной перманентных групповых стихийных конфликтов, беспорядков, вражды, насилия и хаоса. Отсутствие солидарности, диктат эгоизма всех форм: индивида, группы, нации и т.п.	Присутствует как договор и Конституция гармоничных сферонов, обеспечивающих мирное сознательное и превентивное решение любых конфликтов. Универсальная солидарность, приоритет альтруизма, эмпатии и сострадания
Глобальный мир	Полная неспособность строительства мира, приведшая человечество на самый край	Полная способность построения глобального мира на равенстве и гармонии сфер/сферонов.

	могилы ядерного эко/геноцида. Отказ от Департамента Мира	Приоритет Департамента мира в демократическом правительстве
Ненасилие	Полное бессилие в теории и практике обеспечения ненасилия: решающий козырь в решении всех конфликтов: насилие	Полная способность обеспечить ненасилие на основе мира, равенства и гармонии сфер/сферонов
Разоружение	Вопрос не ставится, абсолютизация милитаризма и гонки вооружений, ядерное разоружение отвергается	Гармоничное разоружение в 50 лет: трансформация национальных армий в глобальный корпус мира/экологии; ядерное разоружение: ближайшие 10 лет
Глобализация	Несправедливая, в интересах международных корпораций	Справедливая, сферная, в интересах всех сферонов/человечества в целом
Демократия	Частичная, в интересах олигархической части. Участие в выборах: 25-35% населения, в принятии решений – 1-5%. Системные патологии: неравенство, милитаризм, расизм, коррупция, национализм, упадок, разрушение природы	Полная, в интересах всех сферонов. Участие в выборах: более 75% населения, в принятии решений – более 50%. Долгосрочное глобальное преодоление всех системных патологий
Структура политической власти и стратегического управления	Хаотичная, стихийная, отраслевая, фрагментированная, разная на разных уровнях, субъективная, подчиненная интересам частичной правящей элиты, краткосрочное управление, в пределах 5 лет, не более	Системная, целостная, сферная на всех уровнях, сознательная, объективная, подчиненная интересам сферонов, общества в целом, долгосрочное управление до 100 лет, гармонизированное с краткосрочным
Верховенство закона	Частичные, ограниченные законы правящих элит/партонов в интересах сохранения их власти, но патологичные для общества в целом	Целостные, сферные законы сферонов в интересах общества в целом с учетом интересов всех его частей в их гармонии
Демократическая Конституция	Частичных господствующих элит, неравенства и насилия	Целостных и равных сферонов, их мира, гармонии и ненасилия
Математика	Практически отсутствует	Сферная математическая статистика, универсальная
Цифровизация (инновации)	Слабая, ограниченная и поверхностная	Сильная, универсальная и фундаментальная в сферной статистике – цифровой прорыв
Плюрализм и монизм; Целостность и частичность	Антагонистический монизм и близкий ему безмерный, традиционный плюрализм исключают целостность, продуцируют разные виды частичности и патологии	Сферный, структурный, четырехмерный плюрализм допускает, определяет и создает жизнеспособную целостность, исключая патологии монизма и частичности
Будущее	«Закат человечества», «конец истории», «крах Запада», «падение США» и т.п.	Выживание и расцвет человечества, начало его зрелой истории
Прогресс	Качественный социальный застой на фоне бурного технического прогресса, социальное ожирение	Качественный социальный прорыв вместе с процветанием по всем векторам прогресса

7.2. Сферные атрибуты СТП. ТТП не знает сферной структуры населения, ее занятости и общественного производства, лишен их науки, хотя иногда пользуется сферной терминологией интуитивно. СТП, построенный на фундаментальной науке КИБС, строит свое сознание на ней по сферам/сферонам, начиная с приоритетной, социальной сферы.

1. Социосфера СТП. Основой цивилизованного, открытого, справедливого и демократического общества XXI века являются равенство, мир, ненасилие и гармония сферонов на всех его уровнях, обеспечивающие и гарантирующие истинные права/свободы человека, начиная с права на жизнь, на отсутствие войн/насилия и милитаризма на всех

уровнях общества и власти. Социальный приоритет – дети и гармоничное развитие личности вместо приоритета экономики/милитаризма. Приоритетное развитие социальной инфраструктуры: жилье, экология, образование, здравоохранение, спорт, отдых, и т.п.

2. Инфосфера СТП. Инновационный приоритет Мегасайнс Киберсфероники, ее универсальной информационной технологии: сферной статистики, сферного интернета, сферной цифровизации как цифровом прорыве, сферном искусственном интеллекте, сферных приложений и т.п.

3. Оргсфера СТП. Сферная демократия как котируемое равенство избираемых представителей (включая гендерное равенство) сферонов для всех органов власти на всех уровнях. Сочетание представительной и партиципаторной демократии. Избирательное право детей, исполняемое родителями, обеспечивающее социальную полноту и партиципаторный характер демократии. Сферная децентрализация власти.

4. Техносфера/экономика СТП. Сферный гармоничный рынок, регулируемый приоритетами СТП, включая приоритет социосферы и экологии. Приоритет средней зажиточности.

Капитализм и коммунизм – альтернативные патологии прошлого века, одинаково милитаристские, дисгармоничные и смертоносные для человечества как крайнее ожирение и крайнее истощение. ТПП не составляют и не являются их фундаментальной альтернативой, которую предлагает только СТП КИБС в целостной ненасильственной социально-экономической системе сфер/сферонов человечества. КИБС – целостное научное и гармоничное мировоззрение сферонов СТП, альтернативное всем ненаучным, антагонистическим милитаристским идеологиям прошлого.

8. Целостная система ценностей/прав человека в КИБС. Она определяется социетальной ролью, качествами и приоритетами сферонов, которые обеспечивают все условия выживания и устойчивости общества/человечества. Она включает в себя следующие гуманистические ценности/права человека и человечества: жизнь, любовь, мир, гармония, ненасилие, истина, свобода, равенство, братство, закон, полная/истинная демократия, счастье. Эта аксиологическая система интегрирует верифицированные долгим историческим опытом гуманистические человеческие ценности/права и исключает противоположные, анти гуманистические ценности, практиковавшиеся насильственными и тоталитарными империями: смерть, ненависть, война, дисгармония, насилие, ложь, рабство, неравенство, вражда, произвол, диктатура, несчастье и производные из них порочные правила. Они создавали системные социальные патологии, которые рано или поздно изнутри разрушали и отрицали их империи, доказывая собственную нежизнеспособность, несовместимость с ценностями жизнеобеспечивающих сферонов и неприемлемость для целостного общества/человечества.

Аксиологическая система сферонов на основе приоритетного права человека/человечества на жизнь/мир, исключаящего войны/милитаризм детально развернута в соответствующей Декларации ГСГ (Семашко, 2017).

9. Сфероны: иерархия/сеть социальных приоритетов. Высшим приоритетом целостности обладают сфероны/люди как единственный социетальный ресурс, создающий/производящий все из них (ЛИОВ), включая самого себя, т.е. всю социетальную целостность во всей ее полноте и сложности. Сфероны полностью определяют бытие/аутопоэзис общества/человечества, но они могут это делать только посредством других сферных ресурсов, создаваемых ими. Поэтому отсутствие/ноль любого из них делает бытие общества/человечества невозможным, поэтому они **равно** необходимы для него. Поэтому сфероны **равноправны** во власти, во владении, использовании и управлении всеми сферными и природными ресурсами.

Это высший закон организационного/управленческого равенства сферонов, обеспечивающий/определяющий социальное равенство других форм и начинает сознательно действовать в обществе только при его научном познании в КИБС и при его конституционном закреплении на всех уровнях демократической власти. Он обеспечивает

котируемое **равное** распределение всей власти между избираемыми представителями сферонов.

Приоритет сферонов определяет между людьми **приоритет детей**, качество которых определяет качество общества в целом, включая высшее качество отношения к старшему поколению, родившему, взрастившему и воспитавшему благодарных детей. Их приоритет обеспечивается «Избирательным правом детей, исполняемом родителями» (Семашко, 2004).

Приоритет сферонов определяет **полное гендерное равенство и партнерство** (Eisler, 1994), полный гендерный баланс власти как наиболее оптимальное условие социального аутопоэзиса в целом и управления им на всех уровнях.

Все перечисленные социетальные приоритеты определяют и создают все реальные условия для первого гуманистического целостного **приоритета всестороннего и гармоничного развития каждой личности**. Это провозглашалось, но никогда не достигалось в прошлом в результате господства других приоритетов: неравенства, насилия, власти, прибыли и т.п. Такова в целом иерархия/сеть социальных приоритетов сферонов.

10. Неискоренимый порок традиционного управления/власти/демократии. *Во все века и тысячелетия оно всегда строилось на господстве/приоритете той или иной наиболее сильной (экономической, политической, духовной или социальной) части общества над его целым.* Этот, ключевой/структурный, порок частичного управления, порождает все другие его фундаментальные и неустранимые в истории его пороки: неравенство всех видов, насилие, милитаризм, коррупцию, эгоизм всех форм и несправедливость. Подобное частичное/эгоистическое управление/власть было успешным, в лучшем случае, только в решении частичных проблем и оставалось неэффективным/деструктивным по отношению к целому и неизбежно вело его к гибели вместе с его господствующим частичным управлением/властью. Глобальные проблемы, созданные частичной властью/управлением, включая любую демократию, неразрешимы для них, что отмечал еще Эйнштейн 70 лет назад (ниже) и доказал безуспешный исторический опыт решения этих проблем. Наиболее яркий пример последнего века – бессилие демократии в ядерном вооружении, гонку которого она щедро финансирует, только ускоряя приближение человечества к глобальному геноциду/экоциду, сокращая вероятность его выживания до минимума, до 100 секунд (Меклин, 2020). Традиционное управление правящих политическим систем нацелено на усиление интересов одной из его частей (классу, партии, элите и т.д.) в ущерб и за счет интересов целого. Оно ошибочно определяет эту часть порождающим началом целого, что деформирует его и ведет его к неминуемой гибели.

11. Миссия Киберсфероники (КИБС) – целостная/сферная демократия для Сферного Третьего Пути. *Социальная необходимость и миссия КИБС заключаются в том, чтобы реорганизовать демократический способ самоуправления в интересах общества как целого на всех уровнях от локального до глобального, чтобы обеспечить его выживание/устойчивость путем устранения коренного порока традиционной власти. Эта миссия достигается равным котируемым распределением власти всех ветвей и органов между избираемыми представителями четырех сферонов в их гендерном балансе.*

Киберсфероника – необходимое целостное научное мышление/сознание/знание сферонов, трансформирующее их из стихийного, бессознательного «актора в себе» в сознательный, научно мыслящий демократический «актор для себя», выражаясь Кантовскими терминами. Поэтому сфероны и Киберсфероника неотделимы друг от друга в своей истинной взаимной необходимости/достаточности, как необходимый целостный актер/субъект и его целостное сознание/мышление. КИБС – научная стратегия СТП XXI века, приемлемая всем народам в их стремлении к миру, гармонии, ненасилию и процветанию.

Киберсфероника – это не «ЭГО мышление/управление» эгоистичной/частичной нации, партии или персоны, ведущее к саморазрушению человечества/ноосферы, а «ЭКО мышление/управление» его выживания и процветания на Земле. Это ее Миссия.

12. История КИБС. Киберсфероника (КИБС) прошла долгий и сложный эволюционный путь, начиная с 1992, с первой фундаментальной книги «Сферный подход» (Семашко), посвященной сферам/сферомам (социетальным группам населения, занятым в сферах социального производства/аутопоэзиса, где они еще называются традиционным термином «сферные классы») и их сферной статистики. Следующим ее шагом стала «Тетрасоциология», получившая поддержку РС51 Социокибернетика (Семашко, 2002; Скотт, 2002).

КИБС развивает и обогащает исходные фундаментальные идеи основателей кибернетики: Норберта Винера, Уильяма Эшби, Хайнца Ферстера, Дэвида Стюарта, Грегори Бейтсона, Уоррена Маккалоха, Гордона Паска, Роберта Парка, Стаффорда Бира, Умберто Матурана и многих других. Эти идеи получили новый стимул развития и особую значимость в трудах по Социокибернетике, сконцентрированной в соответствующем Исследовательском Комитете (РС51) МСА, начиная с его учреждения в 1998 г., а также в международных обществах кибернетиков, что отражено в исторических работах Бернарда Скотта (1983-2019).

Пласт/тренд кибернетического знания органически интегрируется в КИБС с трендом макросоциологического обобщения и развития четырехсферной структуры общественного производства в целом (аутопоэзиса по Матуране) в теоретической социологии, начиная с раннего Маркса, Данилевского, Ковалевского, Ганди, Сорокина, Броделя, Парсонса, Тоффлера, Бурдьё, включая книги Семашко за 30 лет, начиная с книги "Сферный подход" (1992) и кончая "Гандикой" (2019) и многих других социологов.

Понятие «*Социокибернетика третьего порядка*» сфер и сферомам в синтезе названных трендов было впервые введено с участием Б. Скотта в обобщении коллективной книги ГСГ «*Азбука гармонии*» (2012).

13. КИБС как «субстанциально новый способ мышления» по Эйнштейну. Концепция КИБС реализует великое завещание Альберта Эйнштейна более 70 лет назад для выживания человечества, не выполненное до сих пор. Он писал: *«фундаментальные проблемы, с которыми мы столкнулись, не могут быть решены на том же уровне [частичного] мышления, на котором мы создали их.»* Поэтому *«мы должны требовать субстанциально новый [целостный, ненасильственный, асимметричный] способ мышления, если человечество хочет выжить».* К сожалению, за 75 лет, человечество не смогло найти, определить и практически использовать в целях его выживания «субстанциально новое мышление». Эйнштейн допускал возможность «единого мирового правительства» только на основе подобного, «субстанциально нового мышления», но никак на основе традиционного, разорванного, частичного и милитаристского мышления, лишаящего человечество выживания, единства и солидарности. КИБС мышление целостности/сложности сфер/сферомам категориальными дуплексами в структурном матричном моделировании, преодолевающим пороки традиционного мышления, можно назвать когнитивной Коперниканской революцией 21 века и прорывом из интеллектуального тупика прошлых веков.

14. КИБС как мышление Гандианской «величайшей силы ненасилия человечества». Теория КИБС продолжает и развивает на новом научном уровне великое открытие и практику ненасилия Махатмы Ганди через использование его «*Ньютоновского закона величайшей силы ненасилия человечества*» в его варнах/сферах. Ганди, анализируя «*всю гамму человеческой деятельности... как неделимое целое*», представляет ее как нераздельное единство четырех равно необходимых и достаточных сфер общества: «*социальной, экономической, политической и чисто религиозной*» (Ганди, 1955, 133). В них заняты столь же равно необходимые и достаточные группы населения – варны. Они впоследствии получили название «сфероны» по своей занятости в сферах общества. «*Все*

[четыре] варны равны между собой, ибо община в равной мере зависима от всех варн» (ib., 166), поэтому они в равной мере необходимы и достаточны вместе, определяя системную целостность всякого общества. Варны/сфероны - «это не создание человеческого ума, а непреложный закон природы, проявление неослабевающей, неизменной [генетической] тенденции, подобной ньютоновскому закону всемирного тяготения. Закон всемирного тяготения существовал до того, как он был открыт, и это справедливо также по отношению к закону варны.» (ib., 162). Этот закон «предстает не созданием человеческого ума, а законом жизни, который управляет всем человечеством. Соблюдение этого закона сделает жизнь куда более сносной, установит мир и спокойствие, положит конец ссорам и конфликтам, искоренит голод и нищету, ... Хотя закон варны был открыт неким индуистским провидцем, он приложим ко всему миру.... Сегодня мир может игнорировать его, однако, рано или поздно он признает его справедливость... Варна открывает нам закон нашего бытия...сама идея превосходства или низкого состояния совершенно чужда ей.» (ib., 166). «Без отмены кастовой иерархии не может быть мира в обществе и мире... Когда мы возродим всечеловеческое равенство [варн/сферонов]... тогда воцарится на земле мир" (ib., 178).

14.1. КИБС: Синергия холистических потенциалов Ганди, Винера, Эйнштейна, Матураны, Вернадского и Келсо на основе сферонов. Краткий теоретический абрис КИБС иллюстрирует фундаментальную, глубокую синергию, на основании сферонов, холистических интеллектуальных потенциалов гениев прошлого века, каждый из которых заложил фундамент определенной, необходимой и самодостаточной научной целостности для каждой из четырех социетальных сфер.

Ганди принадлежит первое определение социетальной целостности ненасилия для людей.

Винеру принадлежит первое определение универсальной управленческой целостности, включая управление/организацию общества людей.

Эйнштейну принадлежит первое определение «субстанциально новой», когнитивной целостности мышления/информации людей.

Матуране принадлежит первое фундаментальное определение аутопоэзиса (самопроизводства), общего для всей биосферы, включая общество, где оно выступает сознательным общественным производством, т.е. социетальным аутопоэзисом.

Вернадскому принадлежит первое определение ноосферной социальной целостности/бытия человечества как особой, геологической/материальной силы и антропосферной инфраструктуры на планете Земля.

Келсо принадлежит первое определение универсального холизма «бинарной экономики», дополняющего социетальное равенство сферонов Ганди «равенством экономических возможностей через владение капиталом» (Келсо, 1968), которое он реализовал в «*плане владения акциями работников (ESOP)*» с прямой и обратной собственностью. Экономический холизм Келсо/Курланда обеспечивает предотвращение и мирное гармоничное разрешение всех экономических конфликтов, открывая «Третий справедливый путь» социально-экономического развития и конвергируя с Гандианской экономикой «любви, равенства, справедливости и ненасилия» сферонов.

КИБС, на основе статистически и эмпирически доказанных сферонов, интуиция которых присутствует у всех названных гениев прошлого века, в потенциале каждого, синергетически интегрирует/синтезирует все фундаментальные потенциалы целостности прошлого века. На их синергии КИБС формирует науку принципиально нового, холистического, интегрального, мета-, транс- и меж- дисциплинарного класса XXI века: Мегасайнс (выше). Они синергетизируются только на основе сферонов и только в рамках Киберсфероники как высшего уровня организационной/управленческой кибернетики. КИБС обеспечивает им синергетическую, когнитивно/праксиологическую интеграцию в прагматике Мегасайнс (ниже). КИБС стоит на плечах этих интеллектуальных гигантов, обеспечивая высшую научную фундаментальность и целостность своей Мегасайнс,

конструируя и конституируя ее на их фундаментальности, обеспечивая ненасильственное достижение всех целей глобального мира и искоренения всех войн/милитаризма.

15. Социальная потребность КИБС. Ее острота задается, с одной стороны, высоким уровнем глобализации всех сфер мирового общественного производства, определяющим решающую роль его целостности и глобального управления ею, а с другой стороны, системным бессилием традиционной частичной социальной науки, разорванной на сотни отраслевых дисциплин, решать глобальные проблемы целостности. Это системное бессилие демонстрируется всей кризисной ситуацией, связанной с пандемией, на всех уровнях: глобальном, региональном – разрушение/кризис солидарности ЕС, национальном – кризис отдельных стран, прежде всего США и т.д.

Конструктивную альтернативу системному национальному бессилию предлагает КИБС своей системной *«высшей силой ненасилия»* сферонов человечества (Ганди), самоорганизованных в их сферных структурах глобального управления, первый проект которого для ООН был создан в ГСГ в 2017 году (Семашко). Приоритетное развитие этой альтернативы на международном уровне в полной мере отвечает постоянно обостряющейся социальной потребности человечества в КИБС, не имеющей сегодня каких-либо иных научных конкурентоспособных альтернатив.

КИБС создает и обеспечивает в XXI веке *«кибернетическое сознание как новое ноосферное явление глобального информационного пространства»* (Тонконогов, 2018).

16. Дуплексное, мирное/военное использование КИБС. В переходный период, до завершения полного и всеобщего разоружения, сохраняется опасная возможность, по сути милитаристского, использования КИБС той или иной страной или группой стран в целях достижения мирового господства ненасильственным путем, предоставляемом КИБС. Любая фундаментальная наука, как известно, обладает двойным, мирным/военным предназначением. КИБС не является исключением из этой опасности.

17. Международный контроль развития/использования Мегасайнс КИБС. Могут быть два эффективных и совместимых/дополняющих способа контроля разработки/применения КИБС, предотвращающих ее милитаристское использование в «национальных эгоистических интересах» наиболее могущественных стран или их блоков, как это было, например, с атомной энергией в 1945 и последующих годах.

17.1. Создание единой *«Глобальной Академии Мегасайнс КИБС»* (ГАМК) с региональными и национальными отделениями под эгидой ООН/ЮНЕСКО или Международного Банка и МВФ, способных финансировать проект Мегасайнс КИБС и осуществлять международный контроль за ним. ГАМК станет отличным примером международного научно-гуманитарного сотрудничества.

17.2. Учреждение в рамках мирового гражданского общества *«Международной Ассоциации Киберсфероники»* (МАК), объединяющей, с одной стороны, международные ассоциации ученых, прежде всего кибернетиков, таких как American Society for Cybernetics (ASC, 1964), World Organisation for Systems and Cybernetics (WOSC, 1969), ISA Sociocybernetics (RC51, 1998), The International Academy for Systems and Cybernetic Sciences (IASCYS, 2016), и другие подобные; а с другой – ведущие миротворческие организации ИКАН, ФМЯВ, ИПРА, ВМПЯВ, ООН2020 и подобные. Они способны эффективно продолжить изначальное международное развитие КИБС, которое осуществлялось в ГСГ в течении 15 лет, а также лучше и быстрее других оценить научную и гуманитарную ценность КИБС, потому что они нацелены не на военное, а на мирное развитие кибернетической науки и человечества. Чем шире КИБС будет вовлечена в международный научный и общественный контроль, тем меньше будет шансов ее милитаристского и любого деструктивного использования.

18. Национальная экспериментальная верификация проектов КИБС. Интернациональные органы ГАМК и МАК обеспечат широкую международную верификацию каждого проекта КИБС в специфических условиях отдельных стран и регионов, в соответствующих национальных университетах и академиях наук. Это

облегчит интеграцию проектов КИБС в отдельных странах и поднимет уровень каждой национальной науки на высший уровень **глобальной Мегасайнс Киберсфероники**. С этой целью эти органы создают в разных странах сеть международных **научно-исследовательских центров/лабораторий (НИЦЛ) КИБС**, которые обеспечат научную и социальную экспериментальную апробацию проектов КИБС, прежде всего ранее созданных в ГСГ вместе с их необходимой модернизацией.

19. Манифест КИБС: начало истинного самопознания человечества. Манифест КИБС – это манифест научного мировоззрения/сознания сферонов человечества, т.е. человечества в целом. Подобного самосознания оно еще не знало. Только в его кибернетической форме человеческое сознание нашло свое адекватное, целостное выражение. Это стало возможным только в начале XXI века – раньше не получалось. Поэтому Манифест КИБС/Сферонов – это только первое, скромное, далекое от совершенства начало научного самосознания человечества. Оно неизбежно будет расширяться, корректироваться, углубляться и развиваться во всех направлениях на протяжении всей последующей эволюции/истории человека/человечества, пока оно будет существовать. Самопознание человека, приоритет которого завещан Сократом более 2 тысяч лет назад, в истинной полноте и глубине сферной социетальной генетики его сферонов в Киберсферонике начинается с XXI века, через более чем четыре тысячи лет после него.

20. Три простых условия/шага убеждения в истинности КИБС. За более чем 40 лет ее непростого развития, она аккумулировала огромный опыт верификации и индивидуальной убежденности в ее истинности, который интегрируется в трех простых действиях, доступных каждому грамотному человеку, особенно каждому непредубежденному, честному и истинному ученому.

Первый шаг. Внимательно прочитать интегральную/венчающую книгу КИБС – «Гандика» (2019, 240 с.), созданную в ГСГ 82 соавторами из 25 стран на основе многочисленных научных исследований и публикаций предшествующих более 40 лет. Напомним, предлагаемый Манифест КИБС представляет собой не что иное, как многомерную фокусировку Гандики в ее квинтэссенции.

Второй шаг. Написать рецензию на эту книгу с оценкой ее научной, методологической, социальной и политической значимости для человечества и развития его познания, которое становится наиболее ярким в сравнении с традиционными парадигмами классической и постнеклассической науки. Эта рецензия, доступная всеобщему обозрению, станет мериллом интеллекта, глубины и качества понимания КИБС каждого рецензента.

Третий шаг. Статистическое научное исследование сферонов (СНИС) любого города, учреждения, региона, страны по образцу примеров их статистических исследований 76 стран в Гандике и по выбору доступной статистики за любой период времени, например, за ближайший год: 2019, 2018, 2017 и т.д. Только через индивидуальное, самостоятельное СНИС возможно интеллектуальное овладение социетальной субстанцией/реальностью социогенетических кибернетических сферонов.

За десятилетия СНИС в ГСГ и до него, была найдена и апробирована его упрощенная методика. Она представлена в книге «Гандика», в Главе 1, в трех небольших параграфах: 1.4.2., 1.4.3., 1.4.4., на 5 страницах: 35-41 (https://peacefromharmony.org/?cat=ru_c&key=788). Любое СНИС по этой методике, результирующееся в элементарной статистической таблице 8 сферных показателей на половине страницы потребует от его исполнителя не более 4 часов. Причем, половину из этого времени займет овладение методикой и поиск статистики в интернете. Вашу таблицу вы можете сравнить и добавить к таблицам сферонов других стран и городов в Гандике. Потом эти таблицы могут быть собраны и опубликованы специальной книге «Статистика КИБС», выпуски которой могут быть ежегодными как на глобальном уровне ООН, так и на национальном уровне. Они будут демонстрировать динамику глобальных и национальных сферонов в качестве первичной эмпирической базы

для всех прочих кибернетических исследований. Подобное СНИС будет массово доступным, начиная со школьников 5-х классов, когда его методика станет приложением смартфонов (см. ниже) и обеспечит всеобщую кибернетическую грамотность в КИБС в 21 веке. Дать старт/запуск этой необходимой и неизбежной грамотности могут и должны профессиональные кибернетики. Без знания сферонов через СНИС не может быть Киберсфероники как Мегасайнс, не может быть *«субстанциально нового способа мышления»*, не может быть овладения *«величайшей силой ненасилия»*, не может быть ее реализации ни в одном практическом проекте.

VI. Прагматика Киберсфероники.

Лучшая глобальная безопасность – глобальный мир.

1. Прагматика/праксеология КИБС и ее экономическая эффективность.

Прагматика КИБС всегда сопровождала ее теорию с самого начала, более 40 лет назад, развиваясь вместе с ней, начиная с ее первой практики в студенческом клубе «Демиург» в 1976-1980 гг. Высшая практическая цель КИБС – обеспечение выживания человечества и спасение ноосферы от глобального экоцида/геноцида в 21 веке. Можно назвать, по крайней мер, шесть фундаментальных инноваций КИБС, которые составляют ее уникальное преимущество и обеспечат достижение этой прагматической цели на основе ее сферной статистики и технологии.

1.1. Развитие сферной статистики и технологии КИБС потребует создания новых научных центров и технологических лабораторий в каждой стране с миллионами новых, высокоинтеллектуальных рабочих мест и соответствующей инновационной информационной инфраструктуры. Национальные и международные статистические агентства – наиболее обеспеченные и заинтересованные в развитии сферной статистики институты.

1.2. КИБС и ее технологии цифровизации обеспечат создание сферного Интернета, который поставит под контроль традиционный Интернет, преодолевая его стихийность, разорванность, деструктивность и другие, хорошо известные его ограничения и пороки.

1.3. КИБС и ее технологии обеспечат тренд развития нового, сферного, искусственного интеллекта (СИИ), который интегрирует достижения традиционного ИИ и обеспечит контроль его дальнейшего развития, чтобы исключить его любые угрозы выживанию человечества.

1.4. КИБС и ее технологии обеспечивают теоретическую и информационную платформу новой, ненасильственной демократии, исключаяющей войны, насилия, милитаризм и гонку вооружений. Эта демократия будет способна утвердиться, при соответствующем массовом просвещении/образовании и стратегической глобальной подготовке управления, в течение 50 лет, максимум до конца 20 века, как показали исследования ГСГ (НГМ, 2016; Гандика, 2019; и др.).

1.5. КИБС и ее технологии показывают единственно кардинальный путь решения глобальной экологической проблемы: преодоление потепления и установление гармоничного и устойчивого сферного равновесия между природой и человечеством через контроль и глобальное управление взаимодействий их сфер.

1.6. КИБС и ее технологии открывают производство практически неограниченного класса приложений для индивидуальных смартфонов двух ключевых сортов. А) Для планирования/управления сферными ресурсами индивидуального аутопозиса в рамках разных периодов его жизненного временного пространства, начиная с 10 летнего возраста, в целях наиболее перспективного и успешного личностного роста, и гармоничного развития. В) Для лидеров/руководителей любых рангов и организаций любого масштаба для индивидуального проектирования, сравнения и выбора наиболее оптимальных стратегий развития этих организаций через гармонизацию их сфер/сферонов. Любое подобное приложение для индивидуального смартфона – это карманный искусственный

интеллект (КИИ) высшего уровня как незаменимый инструмент всякой мыслящего индивида, заботящегося о наиболее эффективном развитии как собственной личности, так и руководимой им организации. КИИ обеспечат взаимодействие ИИ и человека на всех уровнях кибернетического общества (Тонконогов, 2018)

КИИ приложения вместе с другой прагматикой КИБС создают новый, неограниченный по времени, спросу и разнообразию рынок цифровых сферных технологий КИБС, которые бесконечно окупают любые стартовые инвестиции в них.

Эти и множество других, частных и производных от них инноваций КИБС, обеспечивают прорыв бизнеса и глобального управления в данном направлении на качественно иной уровень деловой/прагматической, социальной и экономической эффективности.

2. Общее число проектов КИБС. За более чем 40 лет развития и использования КИБС насчитывается около 300 ее отраслевых и региональных проектов во всех сферах и на разных уровнях, начиная с первого тестирования структуры сферонов в студенческом клубе гармоничного развития "*Демурз*" в 1976-1980 (Семашко, 2017) и ее первого политического тестирования во фракции «*Сферной демократии*» в первом демократическом парламенте Санкт-Петербурга «*Петросовете*» в 1992-1993 (Семашко, 2010). Списки подобных проектов опубликованы во многих книгах ГСГ, перечисленных в библиографии. Полный их список будет опубликован в 10-й книге ГСГ в конце этого года.

3. Наиболее масштабный и фундаментальный проект КИБС: «Сферная модель ООН Гармонии». Этот проект был создан в ГСГ в 2017 году для участия в конкурсе проектов шведского «*Фонда Глобального Управления*». Данный проект резюмируется «*Сферной Структурой ООН Гармонии*» (Семашко, 2017), представленной ниже. Эта модель предполагает представительство в ООН каждой страны-члена 8 национальными эмиссарами (в гендерном балансе по 2 представителя от каждого из четырех национальных сферона), что для 200 стран-членов ООН составило бы численность 1600 членов ее Генеральной Ассамблеи. Она могла бы демократически исполнять функции «мирового правительства» (Эйнштейн), обеспечивая глобальный мир из гармонии сферонов на всех уровнях от муниципального до глобального.



По типу данной модели создаются сферные структуры на всех уровнях управления и во всех структурных единицах как отраслевого, так и регионального характера. Примеры многих из них представлены в списке проектов КИБС.

4. Целостная Мегасайенс: полная социальная ответственность. Через целостную Киберсферонику/Мегасайенс человечество впервые в истории получает такое научное знание, которое способно взять и нести полную научную социальную ответственность за

качество всех аутопоэтических структур и процессов человечества/ноосферы, обеспечивающих его выживание и процветание для всех народов. В отличие от разорванности традиционного научного познания/мышления в сотнях частичных «субдисциплин», лишенных объединяющей кибернетической платформы сфер/сферононов, социальная ответственность которых практически была равна нулю 75 лет, как возникла угроза глобального ядерного экоцида/геноцида, **КИБС впервые открывает подобную возможность мировой/универсальной ответственности за все человечество.** Это естественный путь эволюции социальной ответственности от ее частичных/фрагментарных форм к ее полноте/целостности в КИБС. Исторический путь эволюции социальной ответственности детально рассмотрен в трудах Матияша Мулижа (2016, 2019) и его Института Социальной Ответственности. Основание полной социальной ответственности составляет целостное знание сфер/сферононов, исчерпывающих человечество/ноосферу. Без их знания всякая ответственность ущербна и ограничена.

5. Целостная Мегасайенс: основание глобальной демократической федерации и мирового правительства. Долгий и трудный путь поиска демократического федеративного устройства как многонациональных стран, так и глобальной демократической федерации на Земле, лишенный в прошлом фундаментального научного основания, получает его в сферах/сферононах Киберсфероники как целостной Мегасайенс человечества. Сознательная организация социальной жизни и политической власти каждого народа/нации и человечества в целом на основе сфер/сферононов соответствующего масштаба, уровня и культурно-исторического разнообразия, раскрываемых в КИБС, создает фундаментально обоснованную целостной кибернетической наукой единую платформу глобальной демократической федерации Земли на всех уровнях от муниципального до мирового. Вместе с этим КИБС становится фундаментальной научной опорой и мирового правительства (Эйнштейн), и мирового парламента, и Конституции Земли, и принципиально новой, миротворческой, исключающей всякие войны ООН и ее соответствующий Совет Безопасности и ее Устав (Котила, 2016 и др.; Мартин, 2018 и др.). Равенство сферононов – социальный фундамент/закон научного федерализма и его Конституции, без которого демократия и они остаются шаткими и неустойчивыми, внутри которых легко возникают фашистские и прочие тоталитарные режимы, как показала история множество раз.

6. Целостная кибернетическая Мегасайенс как общая научная платформа интеграции различных экологических проектов. Существует множество разрозненных субдисциплинарных экологических проектов, которые получают в КИБС необходимое научное сферное обоснование и интеграцию с другими проектами. Это в полной мере относится к оригинальному проекту Паулика *«Грибное будущее – план спасения биосферы»* (2020).

7. Манифест сферононов: Манифест нормы, замещающей патологии человечества. Человечество/общество, как социальный организм высшей сложности, обладает своей нормой и патологиями. Их знание требует фундаментальной науки, до которой человечество еще не доросло и только вступает на ее первую ступень, создавая ее в Мегасайенс Киберсфероники. КИБС, проникая на генетический уровень сферононов человечества, предлагает фундаментальное научное знание его социальной нормы в любви, гармонии, мире и ненасилии сферононов. Только эта генетическая социетальная норма обеспечивает человечеству непрерывное воспроизводство, непрерывную жизнь, выживание и процветание. Только сферононы в любви, гармонии, ненасилии и мире составляют единственный внутренний источник нормы своего бытия при всем ее бесконечном историческом, культурном и цивилизационном разнообразии. Сферононы – источник нормы/здоровья человечества.

Источником социальных патологий/болезней человечества, как тех или иных, легких или тяжелых, отклонений/девиаций от нормы на его разных исторических этапах, выступают различные, исторические преходящие части/партоны человечества: нации,

классы, группы, партии, элиты, государства и т.п. Они порождают те или иные социальные патологии, нередко доходящие до крайнего уродства. Они различны по длительности, тяжести, остроте и глубине протекания: национализм, шовинизм, фашизм, расизм, анархизм, марксизм, либерализм, фундаментализм, бюрократизм, вандализм, империализм, милитаризм, эксепционализм, деструктивизм (всех форм и видов), терроризм, мизантропизм, садизм, эгоизм, радикализм, алкоголизм и тому подобные. Научный атлас/энциклопедия социальных патологий еще не составлен по причине отсутствия науки, но КИБС создает основу для него как в целом для человечества, так и по его сферам/сферам, а также по разным историческим эпохам. Это дело будущего.

Важно подчеркнуть, что знание социальной патологоанатомии может быть использовано разными силами в разных целях: как для излечения любого социального организма, так и для его скорейшего умерщвления или для обострения патологии. Патологий у человечества не меньше, чем у человеческого организма, но только КИБС подходит к решению этих патологий с помощью научных, системных и целостных знаний.

8. Резюме. Манифест КИБС: Манифест третьего пути сферонов человечества, вне капитализма/коммунизма. Киберсфероника (КИБС) находит в равных, структурно вечных и универсальных сферах/сферах человечества его глубочайшую социетальную генетическую природу своей целостности. Она обеспечивает ему и планете выживание в рамках гармонично организованного сферного социального аутопоэзиса, подчиненного законам устойчивой экологии. Она освобождает человечество от ядерного глобального экоцида/геноцида. Мы обсуждали этот вопрос в деталях и с необходимым обоснованием в *Гандике* (Заключение).

Поэтому Манифест КИБС - это Манифест выживания человечества, его целостное гармоничное научное мировоззрение для этого, альтернативное всем частичным, монистическим и деструктивным идеологиям прошлого. Это Манифест генетически равных сферонов и их сознательного/научного, *«субстанциально нового» Третьего пути на всех уровнях от локального до глобального* к новой эпохе мира, любви, гармонии и ненасилия. В КИБС наука самопознания человечества, наконец-то, дошла до ценностей этой эры вслед за Ганди.

Манифест КИБС - альтернатива всех прошлых Манифестов насилия, включая коммунистические и либеральные (Оксфорд, 1997). На место различных архитектур/диктатур смертоносных частей человечества разных цветов (белого, черного, красного, зеленого, радужного и т.п.), Манифест КИБС **предлагает** научную фундаментальную архитектуру/демократию ненасильственных, равно необходимых и достаточных сфер/сферонов человечества/ноосферы в целом. КИБС гарантирует человечеству равенство, справедливость, мир, любовь, братство, свободу, ненасилие и счастье всех народов в их гармонии. КИБС сохраняет все конструктивные достижения прошлого.

Каким бы жестоким не было сопротивление господствующих частей любого цвета, победа новой архитектуры нового мирового порядка на фундаменте целостной кибернетической Мегасайнс сфер/сферонов неизбежна в XXI веке. Махатма Ганди впервые предсказал их ненасильственную победу почти век назад. Поэтому Манифест КИБС - это Гандианский Манифест будущего и его новых поколений. Это Манифест любви, гармонии, мира и ненасилия сферонов для эволюции зрелого разумного человечества.

ХII. Эпилог ИКАН/ГСГ. Граждане Земли!

<p>Hiroshima/Nagasaki (H/N) are 75 https://peacefromharmony.org/?cat=en_c&day=908 Humanity and the Planet are the hostages of suicidal nuclear weapons, 14 thousand units of which are aimed at us. When do we expect the H/N fate, if there are only 100 seconds left before it on the nuclear scientists Doomsday Clock? https://peacefromharmony.org/?cat=en_c&day=924 Therefore, today for humanity and each individual there is nothing more vital important than banning nuclear weapons.</p>	<p>Хиросиме/Нагасаки (Х/Н) 75 лет https://peacefromharmony.org/?cat=en_c&day=819 Человечество и Планета – заложники суицидного ядерного оружия, 14 тысяч единиц которого нацелены на нас. Когда нам ожидать судьбы Х/Н, если до нее осталось только 100 секунд на часах Судного Дня атомщиков? https://peacefromharmony.org/?cat=en_c&day=924 Поэтому, сегодня для человечества и каждого индивида нет ничего более жизненно важного, чем запрещение ядерного оружия.</p>	
<p>Anti-Nuclear Manifesto ICAN/GHA 2020 https://peacefromharmony.org/?cat=en_c&day=908 Nobel Appeal World Survival Referendum Authors Anti-Nuclear Ideas Manifesto Definitions Global Security/Peace (GSP) System Cyberspheronics. GSP Science Cyberspheronics Pragmatics ICAN/GHA Epilogue</p>	<p>Earth Citizens: SOS! Граждане Земли: SOS!  MANIFESTO 20 МАНИФЕСТ 20</p>	<p>Антиядерный Манифест ИКАН/ГСГ 2020 https://peacefromharmony.org/?cat=en_c&day=910 Нобелевский Призыв Референдум выживания Антиядерные идеи авторов Дефиниции Манифеста Глобальная безопасность/мир (ГБМ) Киберсфероника. Наука ГБМ Прагматика Киберсфероники Этилог ИКАН/ГСГ</p>
<p>The genocidal nuclear threat reasons are known: -Pathological politics of global confrontation, -The military-industrial complex: which designs, improves and manufactures nuclear weapons, -Traditional democracy, with priority and generous funding it with military budgets. The ICAN/GHA Anti-Nuclear Manifesto is a paradigm of Gandhian thinking and a scientific global security/peace system that overcome and eradicate this threat.</p>		<p>Причины геноцидной ядерной угрозы известны: -Патологическая политика глобальной конфронтации, -Военно-промышленный комплекс: к-й проектирует, совершенствует и производит ядерное оружие, -Традиционная демократия, приоритетно и щедро финансирующая ее в военных бюджетах. Антиядерный Манифест ИКАН/ГСГ: парадигма Гандианского мышления и научная система глобальной безопасности/мира, преодолевающая и искореняющая эту угрозу.</p>

Мы, ИКАН/ГСГ, предлагаем **Антиядерный Манифест** спасения человечества от всепоглощающего суицидного/геноцидного ядерного огня, впервые испытанного 75 лет назад на мирных жителях Хиросимы/Нагасаки, 250 тысяч которых были заживо и легко сожжены в нем.

За 75 лет ядерное оружие, стараниями традиционного человеческого разума, было доведено до такой степени суицидного/геноцидного совершенства, что теперь оно способно сжечь все человечество вместе с планетой легко и быстро, со сверхзвуковой скоростью его доставки в любую точку планеты – в любой угол нашего общего дома.

Традиционный разум 75 лет был способен только сжечь себя, но был бессилён спасти и сохранить себя. Это понял и выразил тогда Эйнштейн, потребовав **«субстанциально нового образа мышления, если человечество хочет выжить»**. За 75 лет стало ясно, что с традиционным мышлением оно не может выжить. С ним оно способно только сжечь себя, начав с Хиросимы и Нагасаки.

Еще раньше Ганди нашел способ мышления **«величайшей силы ненасилия» сфер/сферонов человечества, которая «мощнее самого мощного [ядерного] оружия разрушения.»** Но традиционному мышлению было недостаточно 75 лет, чтобы признать и освоить спасительное, **«субстанциально новое мышление»** сферами/сферонами, которые единственные владеют мягкой ядерной энергией **«величайшей силы ненасилия»** внутри человечества. Она недоступна для традиционного мышления.

Граждане Земли!

Вывод нашего Манифеста прост. Если вы/мы хотите выжить, исключив суицидно/геноцидный всепоглощающий ядерный огонь, вы/мы должны подняться на **«субстанциально новый образ мышления»** Гандианскими сферами/сферонами. Он впервые системно развит в инновационной кибернетической науке Киберсферонике в нашем Манифесте, в результате интеллектуальных поисков и работы многие десятилетия. Новый, сферный образ мышления в нем спрессовал в синергии высшие интеллектуальные достижения когнитивных законов величайших гениев человечества: Ганди, Эйнштейна, Винера и других на 40 страницах. Его смысловое пространство выживания человечества

заключено между его двумя центрами/полюсами синергии: Нобелевским Призывом, задающим стратегические цели выживания и системой когнитивных законов Киберсфероники, обеспечивающих их достижение в новой парадигме мышления. Другой его парадигмы нет.

Поэтому, иного способа выживания и пути выхода из суицидально/геноцидного ядерного тупика у нас, у человечества, не существует, **кроме субстанциально нового способа мышления сферами/сферонами нашего Манифеста**, который создан 25 соавторами из 14 стран и опирается на сотни соавторов и работ предшествующих лет. (Он находится в прикреплении, 40 стр., и опубликован на сайте вместе со всеми откликами: https://peacefromharmony.org/?cat=ru_c&key=819).

Здесь находится наше выживание и спасение. Для этого нам всем необходимо понять, изучать, признать и совместно, в солидарности и партнерстве, без конфронтации, развивать, совершенствовать и практически применять этот спасительный образ мышления.

В этом наш конечный вывод и призыв, чтобы навсегда исключить всякую возможность повторения ужасающей трагедии Хиросимы и Нагасаки через 75 лет!

С уважением, искренне,

Беатрис Фин,

ICAN Исполнительный Директор, Швеция,
ICAN – Лауреат Нобелевской Премии Мира 2017,
https://peacefromharmony.org/?cat=en_c&key=943
Email: admin@icanw.org

Лев Семашко,*

Философ, социолог, кибернетик, миротворец, основатель и почетный президент ГСГ,
Пожизненный Почетный Член “RC51 Социокибернетика” Международной Социологической Ассоциации,
Инициатор и главный редактор «Манифеста Мира/Киберсфероники»,
Блог: https://peacefromharmony.org/?cat=ru_c&key=286
Email: leo.semashko@gmail.com
Скайп: leo.semashko
Т-н: 7-812-597-6571
17-08-20

*Кибернетические идеи, представленные в *Манифесте* и *Гандике*, выросли в тесном сотрудничестве и дружбе с Бернардом Скоттом, известным британским кибернетиком в течение последних 20 лет, включая 15 лет в ГСГ. (Глобальный Союз Гармонии: международная миротворческая организация ученых гуманистов, созданная в 2005 году: <https://peacefromharmony.org>). Его фундаментальные идеи составляют важный интеллектуальный вклад в Манифест. Основные вехи нашего сотрудничества за 20 лет представлены на сайте ГСГ. Я не могу оставить их в забвении и счастлив выразить ему мою высшую признательность и благодарность. Лев Семашко. 31.05.20.

Приложения

Приложение 1.

Профессор Евгений Чазов, академик, сопresident IPPNW,
из Нобелевской Лекции 1985 г.

Трагедия и триумф разума:

<https://www.nobelprize.org/prizes/peace/1985/physicians/lecture/>

Краткий конспект

Цицерон: «каждый может ошибаться, но только глупцы упорствуют в своих ошибках». ... Многие люди все еще находятся в заблуждении, сознательно или невольно, в отношении значения гонки вооружений и ее распространения в космосе. Однако, как сказал Цицерон, *«каждый может ошибаться, но только глупцы упорствуют в своих ошибках» [относительно ядерного оружия]*...

(После Хиросимы и Нагасаки), воодушевленный чувством ответственности за судьбу человечества, Эйнштейн обратился к своим коллегам со следующим предупреждением: *«Поскольку мы, ученые, сталкиваемся с трагической судьбой дальнейшего повышения убийственной эффективности средств уничтожения, наша самая торжественная и благородная обязанность - не допустить использования этого оружия для тех жестоких целей, для которых оно было предназначено».*

К сожалению, этот призыв, как и предупреждения, озвученные многими ведущими учеными, не достиг общественного сознания или совести политических и государственных деятелей. Ядерные арсеналы на нашей планете увеличивались с каждым годом, с каждым днем....

Выдвинутая некоторыми государственными и военными деятелями теория сохранения мира с помощью «сдерживания» привела к тому, что ядерная мощь **перешагнула пределы человеческого восприятия**. В самом деле, никто из этой аудитории не может себе представить **миллион Хиросим**...

Более миллиона с четвертью врачей подписали обращение Амстердамского конгресса против гонки ядерных вооружений. Мы предложили включить в клятву Гиппократова обязательство бороться с опасностью ядерной войны (такая поправка уже официально внесена в присягу советских врачей)...

IPPNW осознает тот факт, что войны начинаются не с сброшенных бомб или выстрелов - **они начинаются в сознании людей** и являются результатом политических решений. Вот почему наши конгрессы регулярно обращаются к мировым лидерам, в частности к СССР и США, призывая их сделать все возможное, чтобы **исключить саму возможность ядерной войны и обратить вспять гонку ядерных вооружений**...

Наш интеллект не может быть примирен с ситуацией, когда мир движется к ядерной смерти. Мы, врачи, не являемся ни политиками, ни военными экспертами. Однако мы достаточно тщательно проанализировали нынешнюю непростую ситуацию, **чтобы предложить правительствам наш медицинский рецепт для выживания человечества.** Наша программа была разработана, обсуждена и одобрена Конгрессами IPPNW. Она предусматривает запрет на испытания ядерного оружия и, как первый шаг, мораторий на ядерные взрывы; замораживание ядерного оружия и последующее сокращение и возможная ликвидация ядерного оружия; нераспространение гонки вооружений в космическом пространстве, отсутствие первичного применения ядерного оружия **и создание атмосферы доверия и сотрудничества.**

Это не политическая декларация **ни коммунистов, ни капиталистов** - это то, чего требует разум, люди во всем мире, которые хотят жить.

Любому разумному человеку трудно поверить, что, хотя существуют голод, болезни, социальное неравенство, экономическое отставание и неграмотность, сотни миллиардов долларов тратятся на то, чтобы накормить ненасытного монстра - гонку вооружений...

Нам нужно сотрудничество, а не конфронтация... (Чего сегодня нет, что разрушено - Л.С.)...

Нобелевская премия, присуждаемая нашему движению, является не только признанием заслуг врачей в осуждении ядерных иллюзий и пропаганде истинного восприятия ядерного оружия и последствий его применения, но **и символом международного доверия и веры в бесконечную ценность и уникальность человеческого разума.**

Ядерная война, если ее не предотвратить, приведет к исчезновению жизни на Земле и, возможно, во Вселенной. **Можем ли мы пойти на такой риск?**

Сегодня мы сталкиваемся с **серьезно больным человечеством**, раздираемым **недоверием и страхом перед ядерной войной**. Чтобы спасти его, мы должны пробудить совесть народов мира, воспитать **ненависть к ядерному оружию**, отказаться от эгоизма и шовинизма и создать благоприятную атмосферу доверия. В ядерный век мы все взаимозависимы. **Земля - наш единственный общий дом, от которого мы не можем отказаться. Новая суицидальная ситуация требует нового мышления. Мы должны убедить тех, кто принимает политические решения.**

Комментарий Льва Семашко.

Все, что сказано в лекции академика Чазова – абсолютная истина сегодня, через 35 лет! Теперь, через 35 лет, найдутся ли в России ученые, академики и политики, способные поддержать, поднять на новый научный уровень мышления и продолжить спасительную гуманистическую абсолютную истину академика Евгения Чазова?

Подобные идеи профессора Бернарда Лауна, американского сопрезидента IPPNW представлены в тезисах профессора Эрнесто Кахана, бывшего вице-президента IPPNW в Манифесте выше.

Все абсолютные истины и великие гуманистические ценности академика Евгения Чазова находят продолжение и развитие на уровне нового, сферного (сферами/сферонами) мышления **«Антиядерного Манифеста Мира/Киберсфероники»**, который спрессовал фундаментальные научные открытия и миротворческие достижения ГСГ за более 15 лет работы его интернациональной гуманитарной команды из почти 60 стран.

Этот Манифест предлагает фундаментальную научную модель **«Глобальной Безопасности/Мира»**, которая исключает *«саму возможность ядерной (и любой) войны и гонки вооружений»* и обеспечивает социетальное, научное, ненасильственное излечение *«серьезно больного человечества»*. Этот Манифест выражает **«непримиримость нашего интеллекта в ситуации, когда мир движется к ядерной смерти»**. Он раскрывает ключевые глобальные причины сохранения и наращивания геноцидного ядерного оружия 75 лет:

- Патологическая политика глобальной конфронтации,
- Военно-промышленный комплекс, который проектирует, совершенствует и производит ядерное оружие,
- Традиционная демократия, приоритетно и щедро финансирующая его военными бюджетами.

Наш Манифест показывает ненасильственные, разумные пути преодоления этих причин в интересах всех народов в нашем веке. Мы призываем всех ученых, политиков, общественных и религиозных деятелей доброй воли и разума поддержать этот Манифест мира, как **разумный рецепт выживания** в нашем веке, и внести в него свой посильный интеллектуальный и/или организационный вклад. **Может быть он убедит, наконец, тех, кто принимает политические решения.**

Нобелевская лекция Евгения Чазова – это исключительно важное, особенно для России, но не только, дополнение аргументации и обоснования **«Антиядерного Манифеста Мира/Киберсфероники»**.

Приложение 2.

Помните Хиросиму и Нагасаки!
Запретить все ядерное оружие, начиная с Соединенных Штатов!
26-07-20



Hiroshima after the US atomic bombing

6 августа 1945 года и 9 августа 1945 года Соединенные Штаты сбросили атомные бомбы на города Хиросиму и Нагасаки, Япония. Заявленной причиной этого первого и до сих пор единственного применения атомного оружия была необходимость ускорить окончание Второй мировой войны.

Но Япония была опустошена месяцами бомбардировок ее городов и многочисленными поражениями от рук вооруженных сил Соединенных Штатов. Япония окончательно сдалась без каких-либо условий, когда Советский Союз объявил войну Японской империи и ненадолго вторгся в Японию, удерживающую Маньчжурию. **Мгновенное сжигание 250 000 человек** и еще десятков тысяч человек, которые впоследствии умерли от связанных ран, радиационного отравления и радиационно-индуцированного рака, было в первую очередь предупреждением для Советского Союза, военный брак которого по расчету с Соединенными Штатами близился к концу. **Читать больше:** <http://nepajac.org/nonukes.htm>

Библиография

- Almond G. (1990) A Discipline Divided: Schools and Sects in Political Science. 1990. SAGE Publications.
- Almond G., Verba S. (1963) The Civic Culture: Political Attitudes and Democracy in Five Nations. Princeton University Press.
- Anonymous. "Cybernetics is a false science." 2019 (In Russian) To whom? For what? https://peacefromharmony.org/?cat=ru_c&key=842
- Ashby, W. An Introduction to Cybernetics. – London: Chapman and Hall, 1956.
- Ashford R. (1996) Louis Kelso's Binary Economy. The Journal of Socio-Economics, Vol. 25, No. 1, 1996.
- Avery J. (2017) Nuclear Weapons: An Absolute Evil: http://peacefromharmony.org/?cat=en_c&key=800
- Avery J. (2018) A World Federation: <http://eacpe.org/app/wp-content/uploads/2018/11/A-World-Federation-by-John-Scales-Avery.pdf>
- Avery J., Semashko L. and others (2017) Thermodynamics and Negentropy of Spherical Classes Societal Harmony: http://peacefromharmony.org/?cat=en_c&key=756.
- Bateson, G. Steps to an Ecology of Mind, Paladin, New York, NY, 1972.
- Berndt, H.; Scott, B.; Semashko, L. Tetrasociology and sociocybernetics: towards a comparison of the key concepts, 2003. – Pp. 222–232. – https://peacefromharmony.org/docs/2-2_eng.pdf.
- Brennan J. Against Democracy, 2016. press.princeton.edu.
- Chappell P. (2012) PEACEFUL REVOLUTION: How We Can Create the Future Needed for Humanity's Survival. Easton Studio Press: <https://paulkchappell.com/peaceful-revolution/>
- Covey, Stephen R. (2011). The 3rd Alternative. New York: Free Press
- Durkheim, E. The Division of Labour in Society, 1996.
- Ecimovic, T. SPHERONS' Argumentation: Detailed Review, 2017. – https://peacefromharmony.org/?cat=en_c&key=747.
- Ecimovic, T.; Avery, J.; Semashko, L. THE CLIMATE CHANGE SYSTEM 2017. Ed. 2017. – https://peacefromharmony.org/docs/ECIMOVIC_CLIMATE%20CHANGE_18-04-17_Final.pdf.
- Einstein, A. on Peace and Gandhi, in Richard B. Gregg, Profiles in Gandhi. – P. 100.
- Einstein, A. Quotes, 1955. – <https://www.brainyquote.com/quotes/quotes/a/alberteins104567.html>.
- Eisler R. (1994) The Chalice and The Blade. Harper Collins San Francisco: https://peacefromharmony.org/?cat=en_c&key=932
- Fedotova V. G. "European Third Way" and Its Symbolic Significance for Russia and Other Countries. Sociological Review Volume 2. No 1. 2002 (In Russian): https://sociologica.hse.ru/data/2011/03/30/1211856451/2_1_1.pdf
- Fihn B., Thurlow S. (2017) International Campaign to Abolish Nuclear Weapons (ICAN). – Nobel Lecture: <https://www.nobelprize.org/prizes/peace/2017/ican/26041-international-campaign-to-abolish-nuclear-weapons-ican-nobel-lecture-2017/>
- Foerster, H. Understanding understanding. New York, NY: Springer Verlag, 2003.
- Foerster, H.; Broecker, M. Teil der Welt. Fraktale einer Ethik. Ein Drama in drei Akten, Heidelberg: Carl-Auer Verlag, 2002.
- Foerster, H.; Freund, S. Heinz von Foerster. Cyber-Ethics: A Portrait, 1992.
- Galtung, J. A Theory of Conflict: Overcoming Direct Violence. TRANSCEND University Press, 2010.
- Galtung, J. Cultural Violence. Journal of Peace Research, 1990. – Vol. 27, 3.
- Gandhi M. (1946) My Life Is My Message. H, 1-6, p.172: www.mk Gandhi.org/momgandhi/chap94.htm
- Gandhi M. (1982) On Nuclear Arms: <https://www.mk Gandhi.org/articles/NuclearArms.htm>

Gandhi M. (1998) *Mine & Metal Workers, Gandhi Jayanti 1998*: https://www.mkgandhi.org/articles/constr_prog.htm

Gandhi M. (2014) My life is my message. Compiled by: Krishna Kripalani. Printed Navajivan, Ahmedabad: <https://www.mkgandhi.org/ebks/ownwords.pdf>

Gandhi, M. *My Religion*, 1955: <http://gandhisevagramashram.org/pdf-books/my-religion.pdf>

Giddens A. *The Third Way: the Renewal of Social Democracy*. Cambridge: Polity Press, 1998.

Greaney M., Kurland N. (2016) Pope Francis and the Just Third Way: Global Peace from Harmony: https://peacefromharmony.org/?cat=en_c&key=414

Gunther, G. (1972). Cognition and Volition: A Contribution to the Theory of Subjectivity. In *Collected Works of the Biological Computer Laboratory* (University of Illinois, Urbana, Illinois). Peoria, IL: Illinois Blueprint Corporation: http://www.vordenker.de/ggphilosophy/c_and_v.pdf

Heylighen F. & Lenartowicz M. (2020) Cybernetics. (Preprint, to be published in: Ritzer G. & Rojek C. (eds.) (2021) *Wiley Blackwell Encyclopedia of Sociology* (2nd. edition, Wiley-Blackwell Science publishers)

Heylighen F. and Joslyn C. Cybernetics and Second-Order Cybernetics. In: R.A. Meyers (ed.), *Encyclopedia of Physical Science & Technology* (3rd ed.), Academic Press, New York, 2001: <http://pespmc1.vub.ac.be/Papers/Cybernetics-EPST.pdf>

Kaznacheev, Vail (2014) The era of technocratism is over. What's next? // Noosphere. Society. Person.: <http://noocivil.esrae.ru/236-1256>

Kelso L. and Adler M. (1958) *The Capitalist Manifesto*. Random House, New York;

Kelso L. and Kelso P. (1968) *Equality of Economic Opportunity Through Capital Ownership*,... Doubleday & Co., New York;

Kotila R. (2016) World Federalists Seek Leadership from the European Union for a New UN: https://peacefromharmony.org/?cat=en_c&key=680

Krasnov V. (2019) Mahatma Gandhi and Aleksandr Solzhenitsyn, The Two Giants Who Blessed the 20th Century. Will Vladimir Putin, Other World Leaders Listen?: https://www.peacefromharmony.org/?cat=en_c&key=884

Kurland N. (1982) *The Capital Homestead Act*: www.cesj.org

Kurland N., Brohawn D., Greaney M. (2014) *The Just Third Way. How We Can Create Green Growth, Widespread Prosperity and Global Peace*: Center for Economic and Social Justice; www.cesj.org

Kurland N., Michael D. Greaney M. and others (2012) CESJ. OUR CORE VALUES. OUR CODE OF ETHICS: <http://www.cesj.org>

Lepskiy V.E. Philosophical-Methodological Basis for the Formation of Third-Order Cybernetics. *Russian Journal of Philosophical Sciences*. 2018;(10):7-36. (In Russ.) <https://www.phisci.info/jour/article/view/2359/2612>

Lepskiy V.E., Zadorozhnyuk I.E., & Pirozhkova S.V. (2018) Search Vector – Third-Order Cybernetics (Review of the International Interdisciplinary Scientific and Practical Symposium). *Voprosy Filosofii*. 2018. No. 6, pp. 208– 211 (in Russian): http://vphil.ru/index.php?option=com_content&task=view&id=2002&Itemid=52

Lowen B., Chazov Y. (1985) IPPNW Nobel Peace Prize Lecture: https://www.nobelprize.org/nobel_prizes/peace/laureates/1985/physicians-facts.html ; <https://ru.citaty.net/tsitaty/1924964-bernard-lown-we-physicians-protest-the-outrage-of-holding-the-e/>

Luhmann, N. *Introduction to Systems Theory*. –M.: Publishing House “Logos”, 2007.

Maguire M., Avery J., Semashko L. (2018) US-Russia Summit. The Great Peace Charter XXI: <https://www.globalresearch.ca/us-russia-summit-a-manifesto-and-roadmap-of-global-peacebuilding-in-the-21st-century/5647028>

Mandelbrot, B. *The Fractal Geometry of Nature*. San Francisco: W.H. Freeman and Company, 1982.

Martin, G. (2018). *Global Democracy and Human Self-Transcendence: The Power of the Future for Planetary Transformation*. Cambridge, UK: Cambridge Scholars Publishers.

Maturana, H. *Neurophysiology of cognition*, in Garvin, P. (Ed.), *Cognition: A Multiple View*. – Spartan Books, New York, NY, 1970. – Pp. 3–23.

Maturana, H., Varela, F. *Autopoiesis and Cognition*, D. Reidel, Dordrecht, 1980.

Maturana, H., Varela, F. *Autopoiesis: the organization of the living*, 1973// Maturana H., Varela F. *Autopoiesis and Cognition*. – Boston, 1980. – P. 63–134.

McCulloch, W. *A hierarchy of values determined by the topology of nervous nets*, 1945. – Pp. 89–93.

McCulloch, W. *Embodiments of Mind*. – Cambridge, Mass.: MIT Press, 1965.

McMurtry, J. U.S. Holds the World Record of Killings of Innocent Civilians, 2013. – <http://www.globalresearch.ca/u-s-holds-the-world-record-of-killings-innocent-civilians/5393789>.

Mecklin J. (2020) Closer than ever: It is 100 seconds to midnight. 2020 Doomsday Clock Statement: https://peacefromharmony.org/?cat=en_c&key=924

Mulej M. (2016) *Social responsibility as a Precondition for Peace and Development Instead of the Current Global Socio-economic Crisis*: https://peacefromharmony.org/?cat=en_c&key=473

Mulej M. (2019) *Gandhian Democracy. Full Social and Peace Responsibility of Society: Innovation, Utopia and Systemic Behavior*: https://peacefromharmony.org/?cat=en_c&key=473

Neumann, J. *Theory of Games and Economic Behavior*. – New Jersey: Princeton University Press, 2004.

Onoprienko V. (2014) Vernadsky-Kaznacheev Nekrosphere: https://peacefromharmony.org/?cat=ru_c&key=845

Oxford Manifesto 1997. *The Liberal Agenda for the 21st Century: The Liberal Manifesto, 1997*, Oxford, UK: https://web.archive.org/web/20110207012341/http://www.liberal-international.org/editorial.asp?ia_id=537

Paeatau, M. Niklas Luhmann and Cybernetics. *Journal of Sociocybernetics*, 2013. – Vol 11, No ½. – <https://papiro.unizar.es/ojs/index.php/rc51-jos/article/view/790>.

Parsons, T. “The Present Status of ‘Structural-Functional’ Theory in Sociology”, *Social Systems and The Evolution of Action Theory*, New York: The Free Press, 1975.

Parsons, T. *American Society: A Theory of Societal Community*. – Paradigm Publishers, 2007.

Parsons, T. *The Present Status of ‘Structural-Functional’ Theory in Sociology*. *Social systems and the evolution of action theory*, New York: Free Press, 1977. – P. 100–117.

Pask, G. A cybernetic model for some types of learning and mentation. In *Cybernetic Problems in Bionics*, Oestreicher, H.C. and Moore, D.R., (Eds.), Gordon and Breach, 1968. – Pp. 531–585.

Pask, G. *Conversation, Cognition and Learning*. – Elsevier, Amsterdam and NY, 1975.

Pawlik L. (2020) *Fungi Future - Biosphere Rescue Plan*: https://peacefromharmony.org/?cat=en_c&key=887

Pawlik, L. *Hack or Die: How Humanity Steers Into Its Post-Digital Future*. *World Futures*, 2019. –p. 58–68. –: http://www.academia.edu/Documents/in/Heinz_von_Foerster.

Piaget, J. *Psychology and Epistemology*. – Penguin, Harmondsworth, Middx, 1977.

Pias, C. *Cybernetics – Kybernetik (The Macy-Conferences 1946–1953)*. 2vols. Zurich & Berlin: Diaphanes, 2004.

Poincare, H. *The Foundation of Science*. The Science Press. New York And Garrison, N.Y., 2013. – <https://archive.org/stream/foundationsscie>.

Poincare, H. *The Foundations of Science*, 1913. – <https://archive.org/stream/foundationsscie01poingoo#page/n224/mode/2up/search/201+page>.

Poincare, H. *The Value of Science*. New York: Dover, 1958.

Rush B. (1984) *A Plan of a Peace Office for the United States*. *Massachusetts Review*

Scott B. (2019). In Defence of Pure Cybernetics. *Cybernetics and H/K*. Vol. 26 (2019), no. 4, pp. 99-110: https://peacefromharmony.org/?cat=en_c&key=946

- Scott, B. Cybernetic foundations for Psychology. *Constructivist Foundations*, 2016. – 11(3) – pp. 509–517.
- Scott, B. Education for cybernetic enlightenment. *Cybernetics and Human Knowing*, 2011. – 21(1-2) – PP. 199–205.
- Scott, B. Explorations in Second-Order Cybernetics: Reflections on Cybernetics, Psychology and Education. – Edition echoraum, Vienna, 2011.
- Scott, B. Human systems, communication and educational psychology, *educ. Psychol. in Practice*, 1987. – 3, 2 – pp. 4–15.
- Scott, B. Morality and the cybernetics of moral development. *Int. Cybernetics Newsletter*, 1983. – 26 – pp. 520–530. Reprinted as chapter 5 in Scott, 2011.
- Scott, B. On Becoming a Cybernetician: Highlights and Milestones. *World Futures*, 2019. – 0: 1–12. – <https://www.tandfonline.com/eprint/bZGfNBIUVcCTsW2HSyv3/full?target=10.1080/02604027.2019.1591082>
- Scott, B. Second order cybernetics: an historical introduction, *Kybernetes*, 2004. – 33, 9/10 – pp. 1365–1378.
- Scott, B. Second-order cybernetics as cognitive methodology, *Systems Research*, 1996. – 13, 3 – pp. 393–406.
- Scott, B. Sociocybernetic Reflections on the Human Condition. *ISA Forum Vienna*, 2016 – https://peacefromharmony.org/?cat=en_c&key=742.
- Scott, B. Sociocybernetic understandings of consciousness, 2017. – https://peacefromharmony.org/?cat=en_c&key=742.
- Scott, B. Some thought about Leo Semashko's concept of 'spherons': *ISA RC51 on Sociocybernetics. Newsletter 34*, September 2017. – <https://sociocybernetics.files.wordpress.com/2017/09/re51-newsletter-34.pdf>.
- Scott, B. Tetrasociology. Editor's Introduction, 2002. – https://peacefromharmony.org/?cat=en_c&key=147.
- Scott, B. The cybernetics of Gordon Pask, in *Gordon Pask, Philosopher Mechanic: An Introduction to the Cybernetician's Cybernetician*, R. Glanville and K.H. Müller (eds.). – Edition echoraum, WISDOM, Vienna, 2007. – Pp. 29–52.
- Scott, B. The role of Sociocybernetics in understanding world futures, *Kybernetes*, 2009. – 38, 6, pp. 867–882: – https://peacefromharmony.org/?cat=en_c&key=741.
- Scott, B. Using the logic of life to reduce the complexity of life. *Cybernetics and Human Knowing*, 2012. –19, 3 – pp. 93–104.
- Scott, B. Working with Gordon: developing and applying Conversation Theory (1968–1978), *Systems Research*, 1993. – 10, 3 – pp. 167–182.
- Semashko L. (2004) Manifesto of Spherical Democracy (In Russian): https://peacefromharmony.org/?cat=ru_c&key=392
- Semashko L. (2010) "Spherical Democracy Group" in *Petrosoviet 1992*: https://peacefromharmony.org/?cat=en_c&key=58
- Semashko L. (2010) "Spherical Democracy Group" in *St-Petersburg Parliament 1992*: https://peacefromharmony.org/?cat=en_c&key=58
- Semashko L. (2017) Philosophy and Dialectics of Spherons: From "Demiurge" (1976-1980) to the UN: https://www.peacefromharmony.org/?cat=ru_c&key=305
- Semashko L. (Ed. 2020) GHA 77th Project. *The World Civil Society Security Council (WCSSC)*: https://peacefromharmony.org/?cat=en_c&key=941
- Semashko L., Baimuratov U., et al. (2017) Manifesto of the Noosphere Spherons (In Russian): https://peacefromharmony.org/?cat=ru_c&key=711
- Semashko L., DeWitt M. (2004) Children's Suffrage: Democracy for the 21st Century: https://peacefromharmony.org/?cat=en_c&key=211
- Semashko L., Siebert R. (2017) Spherons of Harmony: The Third Way of Religions Reconciliation: https://peacefromharmony.org/?cat=en_c&key=782
- Semashko L.; Авери, Дж.; Афанасьева, В.; Экимович, Т. Термодинамика и негэнтропия социетальной гармонии сферных классов: термодинамика глобального мира, 2017 – https://peacefromharmony.org/?cat=ru_c&key=728.
- Semashko, L. and 119 coauthors from 34 countries. *Harmonious Civilization: 2009*: https://peacefromharmony.org/?cat=en_c&key=379.
- Semashko, L. and 174 coauthors from 34 countries. *Global Peace Science*, 2016. – <https://peacefromharmony.org/docs/global-peace-science-2016.pdf>
- Semashko, L. and GHA 20 coauthors. *Network Spherons: The UN of Harmony and Global Peace Replacing the UN of Disharmony*, 2017 – https://peacefromharmony.org/?cat=en_c&key=769.
- Semashko, L. and others. SPHERONS' Argumentation: Advantages and Disadvantages, 2017. – https://peacefromharmony.org/?cat=en_c&key=747.
- Semashko, L. and the GHA 32 coauthors from 13 countries. *Message to BRICS and other Peaceful States Leaders*, 2015. – https://peacefromharmony.org/?cat=en_c&key=632.
- Semashko, L. and the GHA 75 coauthors from 26 countries. *The ABC of Harmony for World Peace, Harmonious Civilization and Tetranet Thinking*, 2012. – https://peacefromharmony.org/?cat=en_c&key=478.
- Semashko, L. *Deep Social Structure of SPHERONS' Harmony: Copernican Revolution of Sociology in the XXI Century*, 2017. – https://peacefromharmony.org/?cat=en_c&key=726 ;
- Semashko, L. *Human/Humanity Right to Life, Global Peace and Social Harmony. GHA Declaration 2017*: https://peacefromharmony.org/?cat=en_c&key=798.
- Semashko, L. *Sociology for Pragmatists. Textbook for the university students. Part 1*, St.-Petersburg, 1999. – 376 p. (in Russian). – <https://peacefromharmony.org/docs/sociologiya-dlya-pragmatikov.pdf>.
- Semashko, L. *Spherical Approach*. – St-Petersburg, Notabene, 1992. – https://peacefromharmony.org/file/5162/1992-semashko-sfernnyy_podhod.pdf.
- Semashko, L. *Spherons' Sociocybernetic MegaScience*, 2018. – https://peacefromharmony.org/?cat=en_c&key=810.
- Semashko, L. *Tetrasociology: from Sociological Imagination through Dialogue to Universal Values and Harmony*, with 14 co-authors, in three languages. St.-Petersburg State Polytechnic University, 2003, 394p. http://www.peacefromharmony.org/?cat=en_c&key=149
- Semashko, L. *Tetrasociology: Responses to Challenges*. – St.-Petersburg State Polytechnic University, 2002. – https://peacefromharmony.org/docs/2-1_eng.pdf.
- Semashko, L. *The ABC of Harmony as Sociocybernetics of the Third Order*, 2012. – https://peacefromharmony.org/?cat=en_c&key=64.
- Semashko, L. *The Software Product Person (SPP) for Harmonious Development and Personal Growth*. *Information Technology*, 2015. – https://peacefromharmony.org/?cat=en_c&key=600.
- Semashko, L.; Chandra, S. *Key to Global Peace Science...: Global Peace Science. Peace science: First Common Good and Human Right, Revolution of Social Sciences*, 2015. – https://peacefromharmony.org/?cat=en_c&key=624.
- Semashko, L.; Chandra, S.; Pereira, T. *The USA Hiroshima: Nuclear Threat to Humanity. GHA Message*, 2015. – https://peacefromharmony.org/?cat=en_c&key=630.
- Semashko, L.; Kashina, O. *Global Peace Genetics: Structural Harmony of Russia's Spherons in their Statistics for 2010, 1996 и 1991*. Edition 2018. – https://peacefromharmony.org/?cat=en_c&key=836.
- Semashko, L.; Semashko, A. *Psychological Human Genome: Global Peace from Individual Harmony / Global Peace Science*, 2015. – P. 232–234. – <https://peacefromharmony.org/docs/global-peace-science-2016.pdf>.
- Siebert R. (2020) *The Third Way*: https://peacefromharmony.org/?cat=en_c&key=945
- Spencer-Brown, G. *The Laws of Form*. London: Allen and Unwin, 1969.
- The Third Way: Progressive Governance for the 21st Century // The White House*. 25 April 1999.
- The U.N. *Treaty on the Prohibition of Nuclear Weapons 2017*: https://www.icanw.org/the_treaty
- Tonkonogov A. *Cybernetic Consciousness as a Social Phenomenon of the XXI Century. Law and Right*. No. 9. 2019. P. 23-27 (In Russian): <https://cyberleninka.ru/article/n/kiberneticheskoe-soznanie-kak-sotsialnyy-fenomen-xxi-veka/viewer>.

Tonkonogov A. Cybernetic Society as a Reality of the 21st Century // Law and Right. No. 9. 2018. P. 23-27 (In Russian): <https://cyberleninka.ru/article/n/kiberneticheskoe-obschestvo-kak-realnost-xxi-veka/viewer>

Umpleby, S. Heinz von Foerster and the Mansfield Amendment. *Cybernetics & Human Knowing*, 2003. – 10 (3–4) – pp. 161–163.

Valtsev S. Democracy. The Humanity Sunset. 2018: <https://wowavostok.livejournal.com/9651668.html>

Valtsev S. Why is democracy impossible? The Humanity Sunset. 2016: <http://rusmissia.ru/ch-iii-byt-ili-ne-byt/glava-ii-politicheskaya-sistema/2-ob-odnom-ustojchivom-mife/pochemu-demokratiya-nevozmozhna.html>

Vernadsky V. (1931) Biosphere and Noosphere: <http://www.rulit.me/books/biosfera-i-noosfera-read-412871-126.html> (and: https://www.peacefromharmony.org/?cat=ru_c&key=705)

Vernadsky, Vladimir, “The Biosphere and the Noosphere,” *American Scientist*, Vol. 33, No. 1, January 1945, pp. 1-12: <http://www.jstor.org/stable/27826043>

Von Foerster, H. on self-organising systems and their environments, in *Self-Organising Systems*, M. C. Yovits and S. Cameron (Eds.), London: Pergamon Press, 1960. – PP. 30–50.

Von Foerster, H. *Understanding Understanding: Essays on Cybernetics and Cognition*, Springer-Verlag, Berlin, 2003.

Von Foerster, H., et al. (Eds), *Cybernetics of Cybernetics*, BCL Report 73.38, Biological Computer Laboratory, Department of Electrical Engineering, University of Illinois, Urbana, IL, 1974.

Von Foerster, H., Mead, M. and Teuber, H.L. Editors’ Introduction to *Cybernetics: Circular Causal and Feedback Mechanisms in Biological and Social Systems*, Josiah Macy, Jr Foundation, New York, NY, 1953.

Vygotsky, L. *Thought and language*. – MIT Press, Cambridge MA, 1962.

Weizenbaum, J. *Computer Power and Human Reason. From Judgement to Calculation*. New York: W.H. Freeman and Company, 1976.

Wiener N. *The human use of human beings. Cybernetics and Society*. London, Eyre and Spottiswoode, 1954

Wiener, N. *Cybernetics*. Camb. Mass: MIT Press, 1948.

Wiki. Criticism of democracy. https://en.wikipedia.org/wiki/Criticism_of_democracy

Wittgenstein, L. *Philosophical Investigations*. – Basil Blackwell, Oxford, 1953.

WOSC. Philosophical-methodological basis of third-order cybernetics. 2020: <https://wosc2020.ipu.ru/>