

УДК 123

МЕНТАЛЬНЫЕ БОЛЕЗНИ СОЦИУМА И ЧЕЛОВЕКА

Макулин Артем Владимирович - кандидат философских наук, доцент, заведующий кафедрой гуманитарных наук Северного государственного медицинского университета, г. Архангельск

Аннотация: С самого начала известной нам истории человеческого разума мыслящие люди всегда интересовались проблемой здоровья. За несколько тысяч лет своего существования медицина выделила несколько полюсов человеческого здоровья – соматическую, психологическую и духовную составляющие, однако в последнее время определенную популярность получили такие понятия как “ментальное здоровье” и “ментальная болезнь / недуг”. Несмотря на частоту их использования, в научном и философском дискурсах отсутствуют устоявшиеся определения данных концептов. В связи с этим существует терминологическая путаница, часто происходит подмена понятий, что приводит в лучшем случае к недопониманию.

В данной статье автором предпринята попытка описания и объяснения ментальных явлений, аналитического отграничения последних от спектра логических, духовных, психологических и коммуникативных характеристик человека, а также приведения примеров мышления и поведения людей, которые можно назвать “ментальными болезнями/ недугами”. Ментальное здоровье и ментальные недуги понимаются автором как фоновые условия, формирующие ментальные причины реального снижения продолжительности и качества жизни человека. Ключевое внимание уделяется феномену известному в англоязычной литературе как “Crab mentality”.

Ключевые слова: ментальная болезнь, ментальное здоровье, ранг рефлексии, рефлексивный фон, рациоморфное поведение, ментальная ловушка, Crab mentality.

Введение

Едва ли придется убеждать кого-либо в том, что здоровье невозможно заменить практически ничем, вследствие этого большинство рассудительных людей предпринимают определенные меры по защите своего психофизического благополучия и душевного равновесия от различных негативных факторов. Однако очень часто можно наблюдать ситуацию, когда человек, обладая прекрасными физическими и психическими задатками, строит свою жизнь и деятельность таким образом, что в результате расходует большую часть драгоценной жизненной энергии впустую, постоянно попадая в безвыходные ситуации, в конце концов, теряет и здоровье и зачастую даже жизнь.

Учитывая тот факт, что неудачный исход индивидуальной жизнедеятельности каждого отдельного человека может быть детерминирован множеством причин, независящих от него самого (например: экологические катастрофы, экономические кризисы, войны, эпидемии и др.), все же следует признать и другое: если разрушение жизненной гармонии человека происходит при наличии у него психофизиологической нормы, в условиях относительной экономической и политической стабильности, то причины неудачи человека необходимо искать в других областях человеческой жизнедеятельности. Одна из них это – область ментального здоровья человека.

Цель исследования заключается в попытке определения научного статуса категорий “ментальное здоровье” и “ментальная болезнь” через аппарат теории рефлексивных игр и описании явлений подпадающих под сформулированные определения.

Основная гипотеза – ментальное здоровье является “рефлексивным фоном” для полноценного развития психического, физического, духовного здоровья и культуры мышления человека в целом. Скорее всего, о ментальном здоровье необходимо говорить как о фоновом факторе, влияющем на биосоциальное состояние человека в целом.

Задачи:

Определение научного статуса категорий “ментальное здоровье” и “ментальная болезнь / расстройство”

Применение аппарата теории рефлексивных игр для выявления механизмов функционирования “рефлексивного фона” как ментальной “подложки” для становления и деформации жизненной гармонии человека и общества.

Выявление “ментальных болезней” и определение степени их влияния на общественное здоровье и конкретного человека, т.е. на способность всей человеческой общности и конкретного индивида к сохранению человечества в целом.

Основная часть.

Что такое – ментальное здоровье? Начнем анализ с первой части словосочетания. Понятие “ментальное” происходит от лат. *mentis* - разум, ум, интеллект. Название популярного в мире науки журнала “*Mind*”, в котором публикуются зачастую знаменитые ученые и нобелевские лауреаты, говорит о том, что слово “*mind*” следует, видимо, переводить как “ум”. Однако, нельзя забывать, что в английском языке слово – *mind* обозначает также – мышление, мнение, взгляд, дух, душа. В связи обозначенными обстоятельствами существует дискуссия по вопросу – что такое ментальность и менталитет. Кратко рассмотрим проблему использования терминов имеющих корень “*mind*” в научной, философской и исторической литературе, чтобы выяснить статус данных понятий.

Одним из первых термин “ментальности” использовал в XIX веке американский философ и поэт Р. Эмерсон. Словосочетание “коллективные ментальности” употреблял французский историк А. де Токвиль, который стремился отыскать первопричины предрассудков и привычек в американском обществе первой трети XIX века. В научный оборот термин “ментальности” был введен французским этнологом Л. Леви-Брюлем, который изучал

дологическое мышление “примитивных народов”. Французский психолог Г. Бутуль считал, что ментальности это совокупность идей, которые образуют собой как бы призму между воспринимающим человеком и воспринимаемым миром. Примечательно, что концепт “менталитет” утвердился в интеллектуальной жизни Запада в XX и обозначал “склад ума”. Это понятие стало существенной поправкой к просветительскому отождествлению сознания только с разумом. В отечественной социально-гуманитарной литературе под ментальностью обычно понимают совокупность этнокультурных, общественных навыков, духовных установок и стереотипов. В науке сложились несколько направлений по-разному толкующих понятия “ментальности”, “менталитета”.

Что касается рабочего определения терминов “ментальность” и “менталитет”, то среди авторов нет единого мнения по данному вопросу. Определения крайне вариативны. Так, исследователь Франтишк Граус определил менталитет следующим образом: “Менталитет отличается от “мнений”, “учений”, “идеологий” тем, что своими носителями он никогда не может быть отрефлексирован и сформулирован. Вопрос “Каков ваш менталитет?” — лишен смысла. Менталитет может быть только “тестирован” извне, отслежен нами там, где мы видим что-то непохожее на нас самих...Менталитет стоит за ними и определяет границу между тем, что человек вообще может помыслить и допустить, и тем, что он ощущает как “немыслимое”, “невозможное”” [1]. Согласно Р. Шпранделю: “К ментальности обычно относят все коллективные представления, но внутри этого многообразия следует выделить “центры тяжести” [2].

Знаменитый советский и российский историк-медиевист Гуревич А.Я. писал: “Идеи на уровне ментальности — это не порожденные индивидуальным сознанием завершенные в себе духовные концепции, а восприятие такого рода идей определенной социальной средой, восприятие, которое их бессознательно и бесконтрольно видоизменяет, искажает и упрощает” [3].

Исследователь Величковский Б.М. ввел понятие “ментальных пространств”. Он писал, что “ментальные пространства, организующие процесс решения всякой достаточно сложной задачи, создаются по ходу самого решения” [4].

В свою очередь словосочетание “ментальное здоровье или ментальное состояние”, о котором пойдет речь в данной статье, возникло достаточно недавно и применяется наряду с понятием “психологическое здоровье” для описания определенного уровня умственного благополучия или отсутствия ментального расстройства. Поэтому в современном дискурсе о ментальном здоровье существует путаница. Дело осложняется тем, что в англоязычной литературе под ментальным здоровьем часто понимают – психическое здоровье, поэтому ментальное и психическое являются синонимами.

Чтобы решить выше обозначенную проблему, по нашему мнению, при определении понятия “ментальное здоровье” важно не впадать в крайности: первое – отождествлять его с духовным здоровьем (состояние веры), а, следовательно, считать его предметом богословия, второе – ассоциировать его с мышлением и значит делать его предметом логики и теорий искусственного интеллекта, третье – с психическим состоянием (психология и психиатрия).

Необходимость использования понятия “ментальное здоровье”, по нашему мнению, обусловлена главным парадоксом жизнедеятельности человека – рациональное поведение иногда приводит к иррациональным последствиям. Под последним мы понимаем неожиданный и не планируемый результат рациональной деятельности. Этот факт позволяет говорить о наличии так называемой квазирациональной деятельности, которая отчасти возможна по двум причинам: внутренняя – логическая ошибка субъекта и внешняя – ошибка (иллюзия) наблюдения. Внутренняя квазирациональная деятельность легко корректируется исследователем. Например, в рамках научного поиска, часто субъект-объектной деятельности, ученый путем проверки хода рассуждений и изменении условий эксперимента может устранить ошибку. Именно поэтому

ученые часто получают ожидаемый результат, который служит элементом их рутины. Однако если обнаруживается что-нибудь новое, то большинство из них не могут понять, как пришли к этому открытию, приписывая все случаю или удаче. Поэтому до настоящего времени учеными еще не создано алгоритма поиска нового, в противном случае открытия можно было бы прогнозировать с математической точностью.

На другом уровне человеческой деятельности - субъект-субъектном (или коммуникативном или внешнем), дело обстоит совершенно по-другому. Квазирациональная деятельность здесь проявляет себя в новом качестве т.к. возникает новый фактор ранее отсутствовавший – это продукт коллективного взаимодействия. Также здесь возникает и новый тип рациональности – коллективная рациональность. Т.е. рациональное поведение одного сталкивается с рациональным поведением другого и лишь после столкновения оба понимают, что действовали нерационально. Коллективная рациональность в этом случае обозначает высокий уровень обоюдного понимания субъектами последствий их взаимодействия.

По нашему мнению можно сформулировать следующее рабочее определение понятия “ментальное здоровье / ментальное благополучие” – это рефлексивное видение продукта коллективного взаимодействия, через призму конструктивных трансакций с членами этого коллектива. Рефлексивное видение отражает способность человека формировать представления об объектах и субъектах, представлениях субъектов, о представлениях субъектов о своих представлениях т.е. иерархию представлений с целью предвидения результатов коллективных усилий для максимизации блага каждого члена коммуникации.

Следует признать, что это определение не может исчерпать всего содержания понятия – ментальное здоровье и лишь отражает лишь одну из его плоскостей. Обобщенно ментальное здоровье (МЗ) понимается нами как гибкий механизм эффективного рефлексивного понимания, видения и

планирования субъектами негативных последствий своего псевдорационального поведения, посредством распознавания негативных моделей ментального взаимодействия ведущих к деструктивным последствиям и мешающих достижению максимальной реализации гуманистических потенциалов человека.

Что такое ментальная болезнь?

Наличие ментального здоровья предполагает отсутствие ментальных болезней. Под ментальными болезнями (МБ) нами понимается следующее: система идей и мыслительных актов, умственная программа (ментальный вирус), приводящие вполне физически и психически здорового человека к неудаче в его внутренней (духовной) и социальной жизни.

Такие программы “работают” в сознании человека практически автономно, постоянно расходуя драгоценные силы и время на движение по порочному кругу дублирующихся мыслей, безрезультатных или псевдоразумных поступков.

По нашему мнению, ментальная болезнь связана с наличием определенных мыслительных программ, главная и отличительная черта которых заключается в том, что они распознаются субъектом на рациональном уровне как продуктивные, но всегда приводят к жизненной катастрофе. В принципе большинство людей не обращают никакого внимания на так называемые ментальные болезни, так как они представлены в сознании просто как набор принципов, которые всегда “осознаются”. Иногда люди “все делаю правильно” с холодным спокойствием напрямик направляются к катастрофе. Итак, в основе псевдоразумных поступков лежит не истинно разумная деятельность, а говоря словами К.Поппера, “иррациональная вера в разум”[5].

Ментальные объекты и теория рефлексивных игр. Типология ментальных болезней.

С точки зрения философской онтологии, изучающей бытие и формулирующей фундаментальные основания для классификации типов

существования объектов на основе пространственно-временного критерия, можно выделить четыре типа существования: физический, темпоральный, идеальный и так называемый пустой класс. Классификация строится на основе наличия или отсутствия критерия. Так, физические объекты существуют в пространстве и изменяются во времени (столы, стулья), темпоральные объекты, которые по сути есть абстрактные понятия не имеют пространственного выражения и следовательно массы (мебель, любовь, Родина), идеальные (математические тождества), пустой класс (объекты, существующие в пространстве, но неизменные во времени). Наука не знает объектов четвертого типа, таких которые существовали бы в физическом состоянии, но не изменялись. Однако такие объекты известны в истории философии и физики, например – атомы. Номинально они относятся к четвертому классу, т.к. атом с греческого означает неделимый, т.е. не меняющийся во времени. Но физики знают, что атом можно разделить, поэтому атом – это физический объект.

В философской онтологии принято объединять темпоральный и идеальный миры одним словом – ментальный. Именно в этом смысле мы и будем вести речь о ментальных объектах. В качестве гипотезы предположим, что совокупность ментальных явлений, имеющих темпоральную и идеальную природу и функционирующая на основе рефлексии, представляет собой некий “рефлексивный фон”, “подложку” для реализации психофизических потенциалов человека. Причем качество ментальных явлений зависит от ранга рефлексии (от лат. обращения внимания на свое “Я”) – способности человека смотреть на себя со стороны, т.е. строить иерархию представлений как относительно своих представлений, так и относительно представлений других людей.

Иерархии представлений традиционно изучаются теорией рефлексивных игр. Что такое рефлексивная игра (РИ)? Понятие РИ было введено советским философом В.Лефевром в 1965 году. РИ – это познавательная модель описывающая процесс информативного взаимодействия субъектов, в ходе

которого каждый из участников конфликта реализовывает рефлексивное управление другими участниками на основе иерархии своих представлений о представлениях как чужих, так и своих. Примечательно, что в рамках РИ взаимодействие идет не только между физическими индивидами, но и между их ментальными представлениями друг о друге. Формально представления в сознании людей имеют следующий вид: ”Я знаю”(0 ранг), “Я знаю, что ты знаешь”; “Я знаю, что я знаю” (I ранг), “Я знаю, что ты знаешь, что я знаю”(II ранг). Следует отметить, что рост рефлексии рассуждающего всегда ограничен II-м рангом т.к. дальнейшее его увеличение не дает нового знания, т.к. только бесконечно дублирует известное. Итак, в рамках теории РИ субъекты физического мира воздействуют друг на друга опосредованно, т.е. через ментальный мир они влияют на чужие представления посредством взаимного обмена информацией.

Используя идеи Новикова Д.А., Чхартишвили А.Г.,[6] рассмотрим пример иерархии представлений на разных рангах рефлексии. Допустим, что имеются два субъекта (индивидуальный “пациент” и коллективный “врачи”) и обозначим их соответственно “П” и “В”. Каждый из них имеет нерефлексивные (0 ранг) представления об окружающей их действительности. Обозначим эти представления П и В. Далее каждый из них в рамках I ранга рефлексии может задуматься о представлениях оппонента – обозначить это можно следующим образом ПВ или ВП (т.е. что знает пациент о враче и врач о пациенте). Затем каждый в рамках II ранга рефлексии может задуматься над тем, каковы представления оппонента о его представлениях. Так рождается иерархия представлений – совокупность всех ментальных представлений – В, П, ВП, ПВ, ВПВ, ПВП и т.д.

Информируя друг друга, люди принимают решения на основании иерархии представлений, т.е. если человек, что-то полагает о своем собеседнике, то он пытается представить его мысли о себе. Второй участник коммуникации осуществляет ту же операцию, в конце концов, они общаются

уже не только друг с другом, но и с так называемыми фантомными (вымышленными или навязанными) агентами, т.е. с придуманными образами друг друга. Фантомных агентов нет в физической реальности, но они присутствует ментально, т.е. сознании реальных людей и, соответственно, влияют на их реальные поступки.

Например, всем известен феномен плацебо, связанный с тем, что пациент начинает идти на поправку быстрее, а спортсмен достигает более высокого результата, если ему предлагают очень “эффективное средство”, которое с точки зрения физического статуса есть “пустышка”, но с точки зрения ментального статуса оно имеет серьезный потенциал влияния на сознание человека. Таким образом, плацебо является ментальным явлением т.к. оно всего лишь представление больного об эффективном лечебном средстве, которое в физическом мире таковым не является. Примечательно также, что если больной достаточно образован и знает об эффекте плацебо, то попытки его лечащего врача увеличить позитивный настрой пациента с помощью “чудодейственного лекарства” не увенчаются успехом. В случае с плацебо позитивный эффект будет достигаться наоборот у людей нерелексивных и легко внушаемых.

Но как функционирует мир ментальных явлений, существуют ли какие-нибудь механизмы определяющие существование ментальных объектов, их взаимодействие друг с другом и влияние на сознание человека? На этот вопрос поможет частично ответить вышеупомянутая теория рефлективных игр и классификация рефлективных конфликтов, предложенная исследователями Новиковым Д.А., Чхартишвили А.Г. Последние выявили 6 основных видов рефлективных конфликтов: внутренние конфликты субъекта (между его рангами рефлексии (в рамках внутренней информированности)) и внешние (между рангами рефлексии субъектов общения). Если вспомнить аналогию общения пациента и коллектива врачей, то конфликты можно обозначить так: ПП–П – внутренний конфликт между пациентом и его представлениями о

себе. В этом случае человек замкнут на самом себе, занимается “самокопанием”. ПП–ПВП – внутренний конфликт между пациентом и его представлениями о его роли с точки зрения врачей. Например, пациент сомневается в эффективности лечения, но думает, что врачи полагают иначе. П–ПВП – внутренний конфликт между ценностями врачей и пациента с точки зрения последнего. В этом случае пациент не задумывается о своем поведении, но думает только о том, что врачи относятся к нему неправильно. Внешние: ВП – П – внешний конфликт между пациентом и требованиями врачей к нему. Например, врачи требуют от человека чего-либо, а он не понимает (не знает) этих требований. ПП – ВП – внешний конфликт между представлениями пациента о себе и представлениями о нем с точки зрения врачей. Пациент не знает, что врачей не устраивает его настрой. ВП – ПВП – внешний конфликт между представлениями врачей о пациенте и тем как эти представления видятся самому пациенту. Врачи желают от пациента определенных действий. Пациент знает об этом, но не хочет подчиняться и манипулирует врачами.

Графически ранги рефлексии и конфликты можно выразить графическим образом. (рисунок 1).

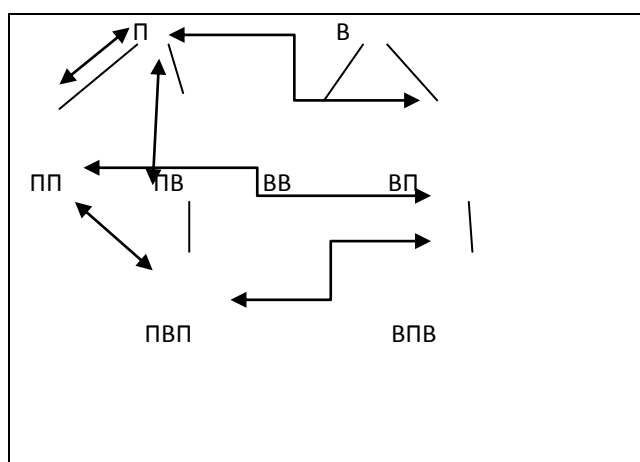

П – пациент (субъект).

В – врачи (сообщество).

Конфликты обозначены стрелками:  – внутренние конфликты.
– внешние конфликты.

Рис. №1. Граф рефлексии. Структура рефлексивных конфликтов.

Проанализировав основные компоненты ментального мира через призму теории рефлексивных игр и философской онтологии, перейдем к анализу ментальных явлений, которые можно назвать с определенным допущением – ментальными болезнями. В научной литературе известно несколько феноменов, которые подпадают под определение ментальной болезни, по разным основаниям: ментальные ловушки, рациоморфное поведение, “Crab mentality”. Все они являются продуктом внешних и внутренних рефлексивных конфликтов возникающих в сознании человека.

1. Термин, ментальные ловушки был введен канадским исследователем профессором психологии университета Торонто Андрэ Кукла (Andre Kukla). Данный автор насчитывает 11 вариантов ментальных ловушек и характеризует их следующим образом – “это накатанные и привычные пути, по которым мучительно и безрезультатно движется наша мысль, сжигая невероятные объемы нашего времени, высасывая энергию и не создавая никаких ценностей ни для нас самих, ни для кого бы то ни было”. Ментальные ловушки можно определить как субъективные причины ментальных расстройств.

2. Рациоморфное поведение (РП) – это действия, исполнение которых проходит мимо сознания, хотя со стороны это выглядит как осмысленное решение. Термин “рациоморфный” был введен исследователем Эгоном Брунsvиком, а позже популяризирован лауреатом Нобелевской премии, основоположником этологии, науки о поведении животных Конрадом Лоренцем (1903 — 1989).

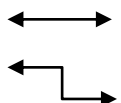
Рациоморфное поведение в обществе, которое можно назвать с определенными оговорками “социальным бессознательным”, может носить в себе “замаскированные угрозы”, которые приносят вред не только отдельным индивидуумам, обществу, но и природе в целом. Однако нельзя не отметить, что рациоморфное поведение может быть как причиной проблем для одних, так и полезным в смысле конкурентного успеха индивида для других.

3. Разновидностью рациоморфного поведения может служить феномен, именуемый в англоязычной литературе “Crab Mentality”, “менталитет краба”.

“Менталитет краба” (МК) – это неологизм, понятие недавно появившееся в философском и социологическом дискурсах, обозначающее тип эгоистического и близорукого мышления, которое реализуется на основе принципа: “If I can't have it, neither can you” - “Если я не могу это сделать, то ты тем более”.

Вообще можно перечислять многочисленные примеры “Crab Mentality”.

Люди, страдающие разнообразными зависимостями (наркотики, табак, алкоголь и т.п.) и борющиеся со своей зависимостью будут постоянно провоцироваться своими бывшими “употребляющими” друзьями. Последние будут постоянно провоцировать первых вернуться в лоно зависимости и прекратить попытки выздоровления. (Бросивший курить и заявивший об этом человек, постоянно будет сталкиваться с предложением закурить. Ему гораздо быстрее дадут сигарету, чем заядлому курильщику. Многие наркоманы утверждают, что первая доза была бесплатной).

Многие революционные события имели ментальную предпосылку “Crab Mentality”. Бедняки громили богатых, оставаясь при этом ни с чем.

Обычно, водители левого ряда не пропускают других водителей с соседнего правого ряда, если дорога сужается влево.

Деятельность штрейкбрехеров подпадает под определение МК т.к. опасаясь за свои незначительные привилегии и подачки, некоторые рабочие подрывали инициативы всего профсоюза по защите всех рабочих в целом.

Заключение.

В какой-то степени ментальные расстройства – это симптомы более широкого явления – отчуждения, которое является основным результатом общего отчуждения людей друг от друга в условиях перманентной конкуренции.

Список литературы.

Франтишек Граус. Менталитет в средневековье. История ментальностей и историческая антропология. Зарубежные исследования в обзорах и рефератах. – М.: Рос. гос. гуманитарн. ун-т, 1996. –С. 79 – 80.

Шпрандель Р. Мои опыты в области истории ментальностей // История ментальностей. Историческая антропология. – М.: Изд-во РГГУ, 1996. С. 49–53.

Гуревич А.Я. Смерть как проблема истор. антропологии: о нов. направлении в заруб. историографии. В альманахе “Одессей” 1989. –М., Наука, 1989. –С.115–116.

Величковский Б.М. Когнитивная наука: Основы психологии познания: в 2 т. — Т. 2 / Борис М. Величковский. — М.: Смысл: Издательский центр “Академия”, 2006. — 432 с.

Поппер К. Открытое общество и его враги. – М., 1992. Т. 1. –С. 67.

Новиков Д.А., Чхартишвили А.Г. Рефлексивные игры. М.: СИНТЕГ, 2003. – 149 с.

MENTAL ILLNESS OF SOCIETY AND PERSON: MENTAL TRAPS, RATIONOMORPHIC BEHAVIOR, "CRAB MENTALITY".

* A.B. MAKULIN

* Northern State Medical University, Arkhangelsk

From the very beginning of a history of human reason known to us, conceiving people always were interested in a health problem. For some thousand years of the

existence the medicine allocated two poles of human health: psychological and somatic aspects – spirit (soul) and a body. However, recently, such concept as "mental health" and "a mental disease" gained wide popularity, and at all this, despite the frequency of their use, in a scientific discourse there are no accurate definitions of these concepts. In this regard there is a terminological confusion, often there is a substitution of concepts that leads at the best to misunderstanding. Through a prism of the theory of reflexive games the author made attempt of analytical allocation of the mental phenomena from a range of logical, spiritual, psychological and communicative characteristics of the person, and also the author gives examples of reflection (thinking) and behavior of people which it is possible to call by "mental diseases". "Mental diseases or mental health" are understood as the background conditions forming the mental reasons of real decrease in duration and quality of human life. The key attention is paid to a phenomenon known in English-speaking literature as "Crab mentality".

Keywords

Mental illness, mental health, reflection rank, reflexive background, ratiomorphic behavior, Mental traps, Crab mentality.